

 dedolight

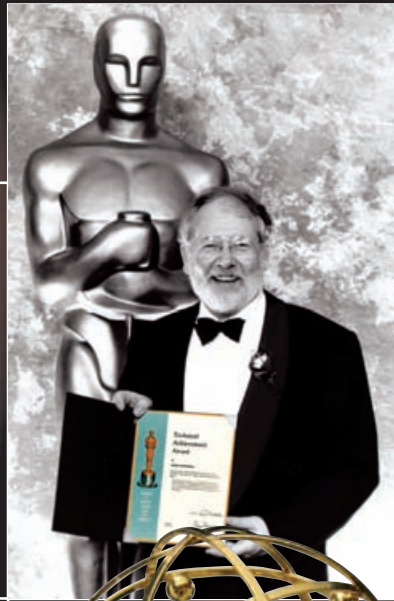

THE TWO FACES OF LIGHT



1990



2002



2003



Dedolight – wie es dazu kam

Das erste Dedolight entstand 1984 und entsprang meiner langjährigen Erfahrung als Director of Photography seit 1963.

Zunächst konzentrierten wir uns auf nur ein Modell (in der vierten Generation das heutige Classic Dedolight), welches in kurzer Zeit den Status der weltweit meist-verkauften Film-, Fernseh- und Fotograferleuchte erreichte.

Bereits 1990 hatte sich das Dedolight mit seinem revolutionären Doppellinsenkonzept so erfolgreich etabliert, dass es mit dem Technical Achievement Award des Oscar Committee of the Academy of Motion Picture Arts and Sciences ausgezeichnet wurde.

Angespornt durch den Erfolg investierten wir die folgenden Jahre in weitere optische und mechanische Forschung. Wir wollten die Idee, den Bildgestaltern perfekte Lichtwerkzeuge zur Verfügung zu stellen auf größere Leuchten übertragen und gleichzeitig unsere Palette um Tageslicht erweitern.

Im Jahr 2000 konnten wir der Öffentlichkeit die Serie 400 präsentieren. Diese Dedolights vereinen einen Dreifach-Zoomfokus-Mechanismus und die neuartige Doppelasphären-Technologie Aspherics² und bieten noch höhere Lichteffizienz und größeres Fokussierverhältnis, sowie eine noch gleichmäßigere Licht- und Farbverteilung.

Anerkennung der Industrie

Nach nur zwei Jahren im Einsatz erhielt das Dedolight Design-Team für die Serie 400 den Cinec Award 2002 und wurde eine Jahr darauf mit einem Scientific Engineering Award des A.M.P.A.S. Oscar-Komitees sowie dem angesehenen Emmy-Award belohnt.

2003 war auch das Jahr einer grundlegenden Verbesserung der klassischen Dedolights. Die bereits in der Serie 400 bewährte Doppelasphären-Technologie und der Dreifach-Zoomfokus wurden weiter optimiert und zum serienmäßigen Bestandteil ihrer kleinen Vorgänger.

Da viele Beleuchtungssituationen sowohl präzises, gerichtetes als auch sanftes, umfassendes Licht verlangen, ergänzten wir unser Programm zusätzlich um eine Reihe von Softlights, die unseren hohen Ansprüchen an Lichtqualität und -leistung gerecht werden.

Über die Jahre halfen uns nicht nur unsere ausgiebige Forschung, sondern vor allem auch die Unterstützung und Anregung professioneller Lichtgestalter auf der ganzen Welt dabei, immer wieder zukunftsweisende Standards zu setzen. Nach wie vor ziehen wir unsere Stärke aus der Anerkennung, der Kritik und den neuen Aufgabenstellungen, die von den lichtsetzenden Kameraleuten, Beleuchtern und Fotografen an uns herangertragen werden. Aus dieser wertvollen Zusammenarbeit sollen auch in Zukunft die besseren Werkzeuge im Dienste der kreativen Bildgestaltung entstehen. Diesem Credo haben wir uns verschrieben.

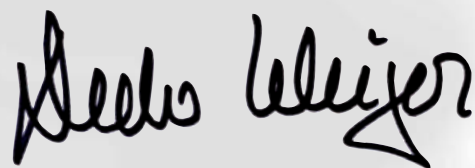



The two faces of light

Viele Beleuchtungssituationen verlangen sowohl präzises, gerichtetes als auch sanftes umfassendes Licht - sowohl definierte Schattenkanten als auch weiche, transparente Schattenübergänge. Wir entwickelten deshalb die DedoPAR, die sich mit wenigen Handgriffen von einer harten in eine weiche Lichtquelle umwandeln lässt. Während die Vielseitigkeit der Leuchte bei bestimmten Anwendungsbereichen große Vorteile bietet, erfordert sie gleichzeitig Kompromisse bei der Lichtqualität. Um unserem Anspruch, den Bildgestaltern das Optimum zur Verfügung zu stellen, gerecht zu werden, entstand eine Reihe zweckbestimmter Softlights, die das Pendant zum definierten Lichtkegel der klassischen Dedolights und der Serie 400 bilden.

- Präzise fokussierende Leuchten mit einem deutlich definierten Lichtkegel und dennoch perfekt sanfter Lichtverteilung innerhalb des Strahls.
- Zweckbestimmte Softlights, optimiert für sanftes umfassendes Licht und transparente Schattenübergänge - eine Konstruktion ohne Kompromiss.
- Die zwei Charakterzüge des Lichts - The two faces of light - für den kreativen Bildgestalter.

Dedolight

... dedicated to the art of lighting



Kunstlicht



Tageslicht



Sundance - Leuchte für Tageslicht- und Kunstlicht-
Keramik-Lampen (gleiches Vorschaltgerät)



Zubehör und Mounting





















Katalog #6/2008

Dedolight und **Aspherics²** sind eingetragene Marken der
Dedotec Optronische und Mechanische Systeme GmbH.

Alle andere Marken sind Eigentum ihrer entsprechenden Firmen.
Wir behalten uns das Recht vor, Produkte, deren Spezifikationen,
Preise, Geschäftsbedingungen ganz oder teilweise ohne vorherige
Ankündigung zu ändern. Komplette Garantiebedingungen auf
Anfrage.

©2007 Dedo Weigert Film GmbH. Alle Rechte vorbehalten.

Inhaltsverzeichnis

Einleitung		3
Dedolight im Einsatz		6
Spiel- und Fernsehfilm		6
Werbung		7
Special Effects		7
Dokumentarfilm		8
Mobile Teams		8
Architektur-Fotografie		8
Produkt- und Porträtfotografie		9
Museen		10
Wissenschaft und Industrie		10
Dedolight-Technologie		11
Die Serie 400	 	17
Serie 400 Zubehör		26
Serie 400 Imager		27
Die Serie 200 - Sundance		30
Die Classic Serie		33
Stromversorgung		38
Akkus		41
Kameralicht		43
Lampen		44
Zubehör		45
Effektfilter		46
Reflektoren/Diffusoren		47
Imaging		48
Mounting		53
Dedocool		55
Cases		56
Dedolight Kits	   	60
Softbox-Optionen		88
Photometrische Daten		90
Product-Code-Verzeichnis		96
Foto-Credits		97



Spiel- und Fernsehfilm

Filmlicht war von Anfang an ein Erfolgsthema für das Dedolight. Während einige Spielfilme sogar ausschließlich mit Dedolights ausgeleuchtet wurden, werden sie normalerweise dazu eingesetzt, das Licht konventioneller Leuchten zu verfeinern - durch präzise kontrollierbare Akzente und den speziellen Charakter des Dedolight-Lichts.

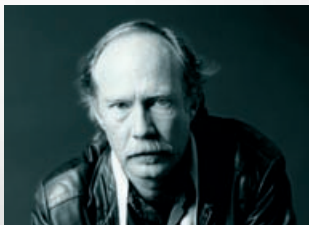

Jürgen Jürges, DoP
(*Wir Kinder vom Bahnhof Zoo, Funny Games, Vom Suchen und Finden der Liebe*)

"Für mich bietet das System eine wunderbare Möglichkeit, entfernte, schwer erreichbare Teile des Bildes aufzuhellen und zwar eng begrenzt, ohne das Gesamtbild durch Streulicht zu verflachen. Ich drehe nicht mehr ohne..."

Eines der ersten Komplimente von einem Dedolight Nutzer der ersten Stunde, bezogen auf den sauberen Lichtkegel ohne jegliches Streulicht.



Tom Stern, DoP
(*Mystic River, Million Dollar Baby, Der Exorzismus der Emily Rose, Letters from Iwo Jima*)

"Jede Rose in 'American Beauty' ist mit einem Dedolight beleuchtet. Ohne Dedolights wären wir verloren gewesen."

Auch die größeren Dedolights der Serie 400 haben sich schnell in der Filmindustrie sowie einer Vielzahl von Fernsehstudios etabliert. Besonders bei hochpräzisen Lichtakzenten aber auch allgemeinen Beleuchtungssituationen kann die Serie 400 ihre Qualitäten voll ausspielen.



Steven Poster, ASC
(*Stuart Little I - II, Donnie Darko, Daddy Day Care*)

"Bei 'Donnie Darko' habe ich mit einem 400er Dedolight einen Kinoprojektor simuliert. Ich habe immer mindestens zwei davon am Set!"



Julio Macat, ASC
(*Kevin allein zu Haus I - III, Der verrückte Professor, Wedding Crashers*)

"Wir brauchten diverse Hotspots auf dem Tisch eines Konferenzraumes mit sehr niedriger Decke, die gleichzeitig den Schauspielern zusätzliches Licht geben sollten. Die Lichtleistung der Dedolights hat mich sehr beeindruckt und ihr Lichtcharakter war... wundervoll!"

Viele Top-Kameramänner nutzen sowohl die Classics als auch die Dedolights der Serie 400 als unverzichtbaren Bestandteil ihres Lichtparks.



Dante Spinotti, AIC, ASC
(*Heat, The Insider, Red Dragon, X-Men: Der letzte Widerstand, The Tourist*)

"Die Tatsache, dass ich den Output so präzise durch den Dimmer und den Strahl so präzise durch die Tore steuern kann, macht den unschätzbaren Wert dieser kleinen Leuchten aus."



Russell Carpenter, ASC
(*Titanic, Drei Engel für Charlie I - II, True Lies, 21*)

"Das Dedolight 400D war das 'Missing Link' in meinem Lichtarsenal."

Der spezielle Lichtcharakter der Dedolights entzieht sich der rein technischen Beschreibung aber ist ein wesentlicher Grund für ihre Einzigartigkeit.



Duncan Brown, DoP
(*You Rang My Lord, Tales from Hollywood, The Maitlands*)

"Es schneidet wie ein Rapier durch einen Schleier von weichem Licht."



Roy Wagner, ASC
(*CSI: Crime Scene Investigation, Dr. House, Drop Zone*)

"Das Dedolight ist für mich ein Instrument... wie ein Musikinstrument, wie ein wundervoller Malpinsel - ein vielseitiges kreatives Werkzeug."

Werbung

Dreharbeiten für Werbung verlangen große Sorgfalt um Models und Produkte wie Kosmetika, Food etc. besonders attraktiv in Szene zu setzen. Auch hier wurden sowohl die Classic Serie als auch die Dedolights der Serie 400 zum Standard für definierte Ausleuchtung und subtile Effekte.

Der Imager-Projektionsvorsatz bietet unübertroffene Präzision für Highlights, Reflexe und extrem kleine Akzente. Die Leuchten der Serie 400 werden für Nahaufnahmen der Darsteller ohne zusätzliches Diffusionsmaterial eingesetzt - ein Kompliment an die samtweiche Lichtverteilung innerhalb des Dedolight-Lichtkegels.



Stuart Harris, DoP
Commercials

"Die Qualität dieser Leuchte muss man sehen um sie wirklich zu begreifen. Ein wesentlicher Bestandteil meines Equipments - besonders für Glamouraufnahmen."

Special Effects

Die Spezialeffekte vieler Blockbuster wurden ausschließlich mit Dedolight ausgeleuchtet. Oft bieten Dedolights aufgrund ihrer besonderen Eigenschaften die einzige Lösung für Visualisierungsprobleme der Special-Effects-Gestalter, zum Beispiel bei der High-Speed-Sequenz von 'Armageddon'.



Doug Trumbull
(*2001: Odyssee im Weltraum, Blade Runner, Unheimliche Begegnung der dritten Art*)

"Für den 'Zurück in die Zukunft' OMNIMAX-Ride waren die Dedolights die Lösung. Wir erzeugten einen absolut natürlichen Look, indem wir unser Hauptlicht in viele individuelle Lichtquellen auflösten. Ich würde niemals ohne Dedolight drehen."

Um die Illusion vieler Strahlenbündel, die alle von einer einzigen versteckten Lichtquelle ausgehen zu erzeugen, eignen sich mehrere Dedolights optimal. Verwendet man die engen Lichtkegel parallel, so scheint die virtuelle Lichtquelle sehr weit entfernt zu sein. Einzeln eingesetzte, konventionelle Leuchten würden dagegen preisgeben, dass die "Sonne" direkt vor dem Studiofenster aufgebaut ist.



Dave Hardberger,
Special FX
(*Herr der Ringe I & III, Final Destination I & II, Die Liga der außergewöhnlichen Gentlemen*)

"Das Licht der Dedolights ist äußerst gut zu kontrollieren, sie haben immense Lichtausbeute und sind extrem klein, sodass man sie ohne weiteres verstecken kann - selbst bei Kamerafahrten. Ich bin damit sehr glücklich - sehr gut!"



Nigel Stone, BSC
Special FX
(*Harry Potter I - V, V wie Vendetta, Charlie und die Schokoladenfabrik, The Brothers Grimm*)

"Ich bin Dedolight-Fan, seit sie das erste Mal in Großbritannien erhältlich waren. Ich würde nur sehr ungern ohne Dedolights auf einen Special-Effects-Dreh gehen."

Special Effects



Peter Parks
**Gordon E. Sawyer Award
for lifetime achievement
(A.M.P.A.S.)**
(*Solar Crisis, Superman,
Bugs!, The Fountain*)

"Ich kann wahrhaftig sagen, dass die visuellen Meilensteine, die ich sowohl in 2-D als auch in 3-D gesetzt habe, ohne die Dedocools nicht möglich gewesen wären."

Dokumentarfilm

Kompakte, robuste, leistungsfähige und gleichzeitig leichtgewichtige Multifunktions-Kits mit einer Vielzahl verschiedener Stromversorgungen geben dem Filmemacher die Möglichkeit auch unter schwierigsten Bedingungen anspruchsvolle Bilder zu machen. Schneller Auf- und Abbau und maximale Kontrolle und Funktionalität für kreative Ausleuchtungen bis hin zu feinsten Nuancen.



Duri Mayer,
Kameramann
(*Icewalk - Adventure North
Pole, Sturmflut*)

"Bei 'Unternehmen Icesail' wurden zwei unserer Dedolights im Mastkorb des Segelkutters befestigt mit dem wir unterwegs waren – für sieben Monate! Die beiden 150-W-Dedos funktionierten noch am letzten Tag – ohne einen einzigen Brennerwechsel. Kompliment!"



Tom Zannes, †
Kameramann
(*Descent Into the Black Hole,
Marathon of the Sands,
National Geographic*)

"Wir drehten Felsformationen in entfernten, sehr schwer zugänglichen Bereichen einer Höhle, die wir mit normalen Leuchten nicht hätten erreichen können. Wir mussten alles mit Batterie drehen und deshalb sehr effizient vorgehen. Die Dedolights gaben uns völlig neue Möglichkeiten."

Mobile Teams

In vielen Ländern gehören Dedolight-Softcase-Kits zur Standardausrüstung mobiler Fernseherteams. Auch bei der Arbeit unter hohem Zeitdruck können differenzierte Interview-Ausleuchtungen und subtile Lichtsituationen effektiv umgesetzt werden. Unser Sortiment umfasst mehr als ein Dutzend verschiedener Kits für jeden Anspruch.



Jonathan Harrison,
Kameramann

"Die Kontrolle, Vielseitigkeit, Verlässlichkeit und Lichtausbeute der Dedolights sind nach wie vor unübertroffen. Der einzige Nachteil ist, dass sie süchtig machen."

Architektur-Fotografie

Verschiedene Fotografen verwenden Dedolights um große Kathedralen und Kirchen auszuleuchten. Dedolights lassen sich leicht verstecken - auch innerhalb des Bildes - und geben dem Fotografen die Möglichkeit die Tiefe, Struktur und Stimmung des Motivs jenseits der reinen Abbildung zu unterstreichen. Michel Escourbiac ist ein auf Kirchen und Kathedralen spezialisierter Fotograf.

"Ich brauche stark fokussierbare und sehr lichtstarke Leuchten. Deshalb benutze ich Dedolights. Ich verwende sie bis auf 70 Meter Entfernung, um die Materialien, die Farben und das Gold hervorzuheben..."

Michel Escourbiac



Produkt- und Porträtfotografie

Unsere Leuchten werden in der Porträtfotografie häufig eingesetzt um den sogenannten 'Hollywood Look' zu erzeugen. Stimmungsvolle Stilvarianten der Ausleuchtung lassen sich besonders mit Dedolights gut realisieren.

Für die Produktfotografie sind Dedolights mittlerweile unverzichtbar. Mit Hilfe des Imager-Projektionsvorsatzes werden unsere Leuchten zu akribisch kontrollierbaren Präzisionswerkzeugen. Auf dem Set eines hochklassigen Produkt-Shots finden sich leicht bis zu fünfzehn Dedolights um Details hervorzuheben, raffinierte Reflexe zu generieren und die Struktur und Plastizität des Objekts zu transportieren. Manche Fotografen bewegen sich sogar jenseits der klassischen Methoden und nutzen das schöpferische Potential der Dedolights dazu, das Licht selbst zu einem sichtbaren Bestandteil der Bildkomposition zu machen.



**Marek Czarnecki,
Fotograf**
(Ausgezeichnet mit der britischen OSKAR-Statuette in der Kategorie "Advertising and Illustrative Photography")

"Die gestalterischen Möglichkeiten der Dedolights haben meine Herangehensweise an die Fotografie grundlegend geändert. Ich entdeckte eine völlig neue Bilderwelt und sehe diese kreativen Werkzeuge als eine Herausforderung für meine zukünftige Arbeit."



**Charles Masters,
Fotograf**

"Die Kontrollierbarkeit des Dedolight-Lichts lässt andere Systeme weit hinter sich."



**Ahmet Ertug,
Fotograf**

"Mit Dedolights erzielte ich superbe Resultate bei der präzisen Gestaltung mystischer Atmosphären."



Beim Ausleuchten erlesener Formen einer Skulptur oder eines Ölgemäldes kann man sich schnell dazu hinreißen lassen, auf traditionelle Weise mit 'Crosslighting' und konventionellen Lichtquellen zu arbeiten. Doch das hätte den Verlust der Struktur der Oberfläche oder Leinwand zur Folge.

Dedolights erlauben asymmetrische Ausleuchtung, um Strukturen des Objekts hervorzuheben und sie optisch zu modellieren.

Gleichzeitig können mit Hilfe der Dedolight-Grauverlauffilter unerwünschte Helligkeitsunterschiede ausgeglichen werden.

Produkt- und Porträtfotografie

Autos werden oft mit riesigen Softlights ausgeleuchtet. Eine bemerkenswerte Ausnahme bilden eine Reihe erfolgreicher Auto-Fotografen, die ausschließlich eine Batterie von Dedolights verwenden und dabei jedes Lichtdetail und jeden Reflex einzeln setzen.



**Taly Noy,
Fotograf
(East Side Studios, England,
Autofotografie)**

"Dieses Lichtsystem bietet dem Profi-Fotografen fast chirurgische Präzision und vermeidet zeitraubende Proben und unbalanciertes Licht, egal bei welchem Objekt.."



Museen

Weltweit werden Dedolights in vielen Museen verwendet um Gemälde, Skulpturen und andere Kunstobjekte in Szene zu setzen. Die Eigenschaften der Dedolights bieten Präzisionslicht in vielen Variationen. Die Aufmerksamkeit des Besuchers wird durch wohlüberlegte Ausleuchtung gelenkt - vom fast unmerklichen Aufhellen über deutliche Akzente bis hin zu dramatischen Effekten. Kein anderes Lichtinstrument bietet ähnlich niedrige UV-Werte wie die Dedolights (mit UV-Filter Option) und bewahrt so empfindliche, hochwertige Kunstwerke (siehe Dedolight Architektur Katalog).



Wissenschaft und Industrie

Das Dedocool produziert extreme Lichtmengen ohne störende Hitze, die normalerweise bei Leuchten vergleichbarer Leistung auftreten würde. Spezielle Anwendungsgebiete wie High-Speed-Film und -Video, Bewegungsanalyse etc. profitieren davon und wären anderweitig nicht realisierbar.

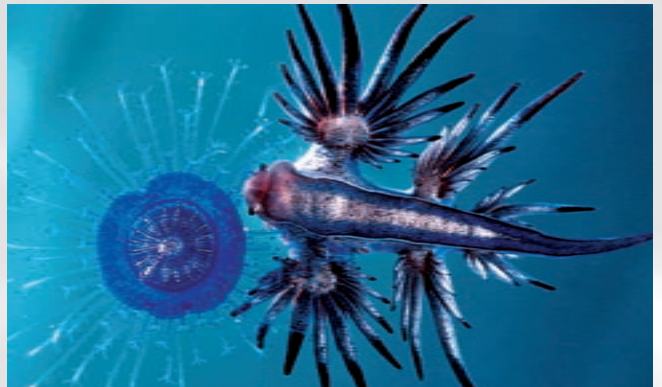

Das optische System

Das ursprüngliche Dedolight-Patent basiert auf einem zweilinsigen System, welches gegenüber traditionellen, einlinsigen Stufenlinsenscheinwerfern wesentliche Vorteile bietet:

- Einzigartiger Charakter des Lichtkegels.
- Alles verfügbare Licht der Lampe und des Reflektors wird bereits durch die hintere Linse gebündelt. Das ermöglicht die Verwendung einer kleineren Frontlinse und damit die kompakte Bauweise der Leuchte.

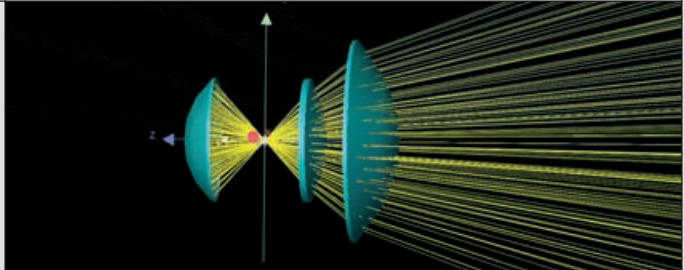

- Lichtlichtleistung, die wesentlich größere traditionelle Leuchten übertrifft.



- Lichteffizienz von bis zu 18 % (Spotstellung) im Vergleich zu 6 % bei traditionellen Stufenlinsenscheinwerfern.

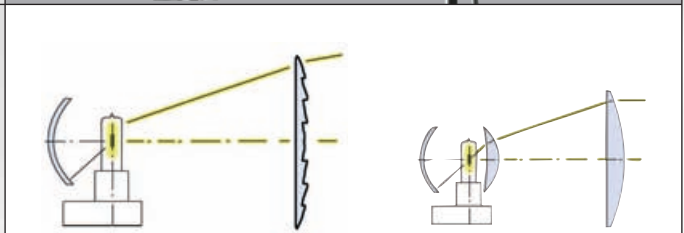

- Einen Fokussierbereich (Intensitätsdifferenz von Flut und Spot) von 23:1 im Vergleich zu 3:1 bei Stufenlinsenscheinwerfern vergleichbarer Größe.

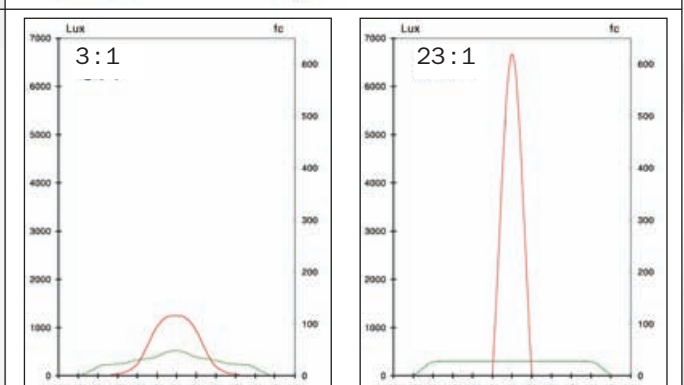

- Erzeugt einen absolut sauberen Lichtkegel ohne Streulicht. Bei traditionellen Fresnel-Leuchten dagegen macht Streulicht einen wesentlichen Teil des Gesamtlichts aus.



- Ergibt innerhalb eines präzise begrenzten Lichtkegels perfekt gleichmäßige Lichtverteilung ohne den typischen Hotspot, der bei herkömmlichen Stufenlinsenscheinwerfern unvermeidbar ist.

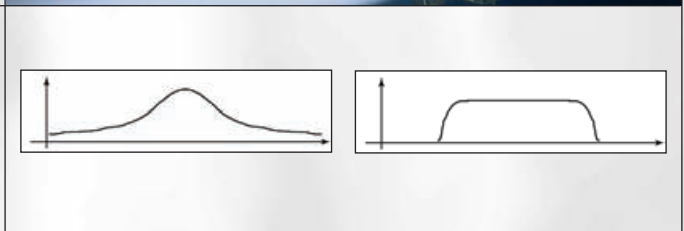

Das Niedervolt-System

Das im Dedolight eingesetzte Niedervolt-System bietet im Vergleich zu herkömmlichen Lichtquellen deutliche Vorteile:

- Es produziert 40 Lumen pro Watt im Gegensatz zu 20 bis 25 Lumen pro Watt bei Halogen-Lampen, die mit Netzspannung betrieben werden. Ein Grund für die große Lichtleistung, die dem Dedolight auf den ersten Blick kaum jemand zutraut.
- Niedrigstmögliche Betriebskosten, weil die Dedolight-Lampen nur den Bruchteil einer Lampe kosten, die mit Netzspannung betrieben wird, und zusätzlich durch viel längere Lebensdauer überzeugen.
- Die besondere Robustheit der Dedolight-Niedervolt-Lampen macht sie sehr widerstandsfähig gegen Schlag und Vibration. Gerade im mobilen Einsatz halten sie dadurch viel länger als traditionelle Systeme.

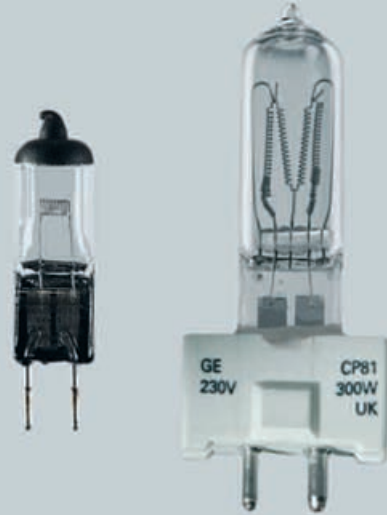

Zusätzlich zu den ökonomischen Vorteilen:

- Die Dedolight-DLH4-Leuchten funktionieren problemlos bei Regen oder Schnee. Sie laufen sogar komplett unter Wasser (nicht empfohlen).
- Die Auswahl zahlreicher Stromversorgungsmöglichkeiten macht die Dedolights noch vielseitiger.

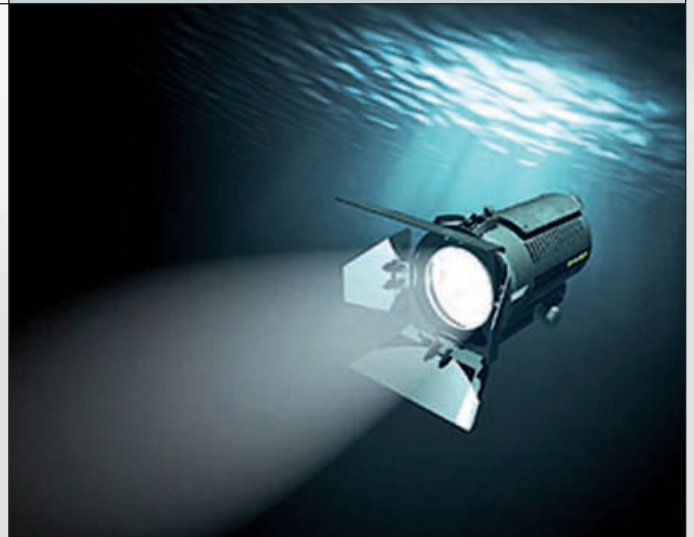

Das optische System

Nach vier Jahren Forschung war es uns möglich, das Dedolight-System weiter zu optimieren: das patentierte und preisgekrönte Doppelasphärensystem Aspherics² arbeitet mit zwei asphärischen Linsen, beide zueinander berechnet für jede Fokussierposition. Neben einer Verbesserung der bekannten Dedolight-Eigenschaften bietet es zwei weitere Vorteile.

aspherics²

DOUBLE ASPHERIC TECHNOLOGY

Die Lichtverteilung traditioneller Studioscheinwerfer leidet unter Hotspots im Zentrum des Lichtkegels oder unter helleren Rändern (in bestimmten Fokussierpositionen).

Aspherics² schafft perfekte Lichtverteilung in jeder Fokussierposition, die die seiner Vorgänger der Dedolight-Serie sogar noch übertrifft.

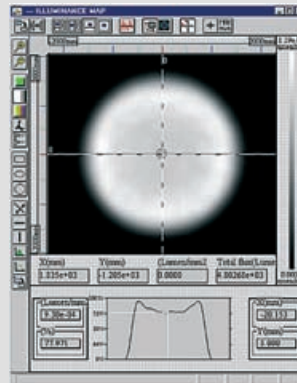

Lichtverteilung einer traditionellen Leuchte

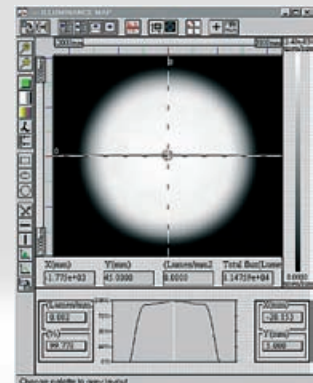

Lichtverteilung eines Aspherics² Dedolight

Der Lichtfleck zwischen den Elektroden einer Entladungslampe weist keine homogene Farbverteilung auf. Das Resultat sind blaue Ränder in manchen Fokussierpositionen.

Auch dieses Problem wird von Aspherics² völlig eliminiert.

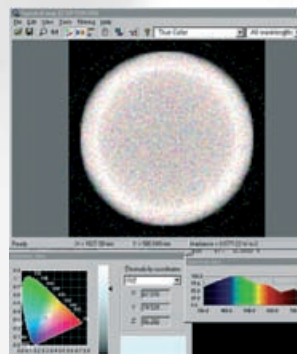

Farbverteilung einer traditionellen Leuchte

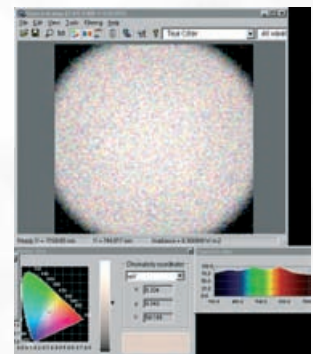

Farbverteilung eines Aspherics² Dedolight

Zoom-Fokus

Eine weitere patentierte Neuerung der aktuellen Dedolight-Serie sind zwei zusätzliche Schlittenbewegungen, die das Fokussierverhältnis (Intensitätsdifferenz des Lichts zwischen Flood und Spot) stark verbessern.

- 20:1 Fokussierverhältnis der Serie 400
- 23:1 Fokussierverhältnis der Classic Dedolights

Motion 1

Flood auf Super-Flood –
Lampe und Reflektor fahren näher an die zweite Linse heran.

Motion 2

Mid-Range –
Lampe, Spiegel und die zweite Linse bewegen sich in gleichmäßigem Abstand.

Motion 3

Spot auf Super-Spot –
Die zweite Linse hält an, während sich Lampe und Reflektor weiter zurück bewegen.

Keine traditionelle Fresnel-Leuchte schafft auch nur annähernd vergleichbare Werte.

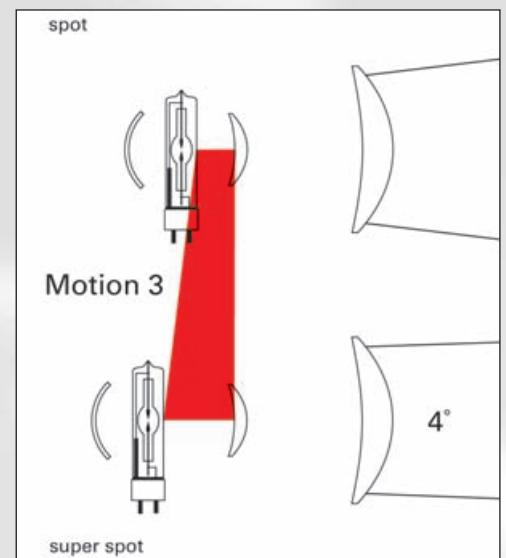
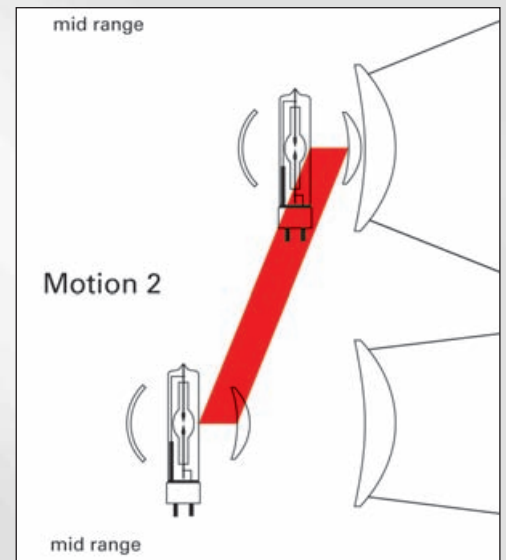
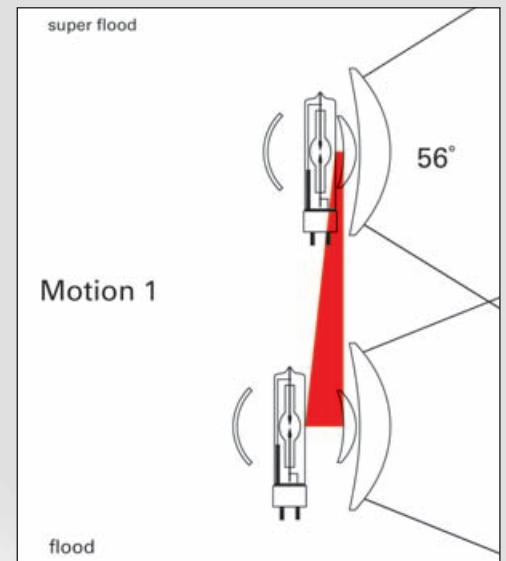

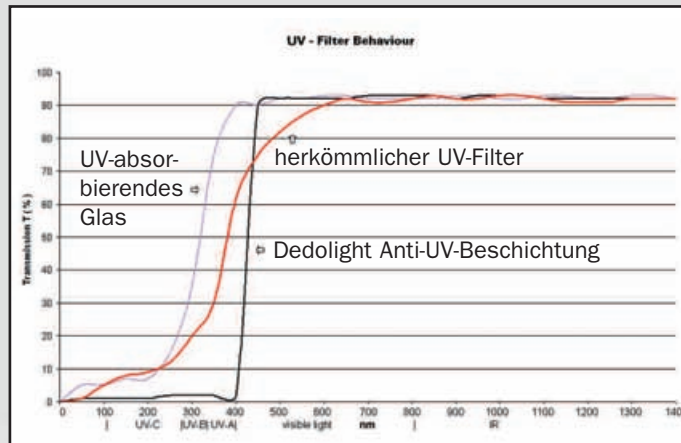

UV-Strahlung

Die meisten Lichtquellen produzieren UV-Strahlung. UV-C, die UV-Strahlung mit der kürzesten Wellenlänge, ist dabei der gefährlichste Bestandteil. Sonnenlicht beinhaltet zwar einen bemerkenswerten UV-C Anteil, dieser wird jedoch normalerweise durch die Ozonschicht herausgefiltert. Bei der Verwendung von künstlichen Lichtquellen, insbesondere Metall-Halogen-Lampen, entstehen ebenfalls bedenklich hohe UV-Werte. Metall-Halogen-Licht sollte ohne entsprechenden Schutz niemals zur direkten Beleuchtung von Menschen, Tieren oder empfindlichen Objekten eingesetzt werden.

Ein gewisser Grad der Abschirmung kann durch bestimmte Glaszusätze, die bei der Herstellung beigefügt werden, oder die Verwendung von speziellem UV-absorbierendem Glas erreicht werden. Nachteile dieser Methode sind Farbverschiebungen und die Tatsache, dass die UV-Strahlung nicht vollständig gefiltert wird.

Wir haben eine spezielle Linsenbeschichtung entwickelt, die UV-A-, UV-B- und UV-C-Strahlung unter 405 nm effektiv reflektiert und dadurch im aus der Lampe austretenden Licht eliminiert. Diese Beschichtung wird auf der Innenseite der Frontlinse aufgetragen und lässt das sichtbare Licht, die Farbwiedergabe und die Transmission völlig unbeeinflusst. Der UV-Anteil des Lichts, das bei den Dedolight-Tageslicht-Leuchten (DLH200D und DLH200D) austritt, beträgt nur ungefähr 1/20 (5 %) des UV-Anteils vergleichbarer Leuchten.

Unsere 400/575 W und 200 W Tageslicht-Softlights verwenden dotierte Quarzglas-Tuben, die ebenfalls die UV-Werte des austretenden Lichts beträchtlich verringern und damit große Vorteile gegenüber vergleichbaren Lichtquellen bieten. Die Lampen der Serie 200 haben darüber hinaus eine weitere UV-Schutzbeschichtung, die zwar die UV-Werte des Austrittslichts der Leuchten nicht noch mehr verringert, aber einen zusätzlichen "Reserveschutz" gewährleistet.

Der UV-Bestandteil von Halogenlicht gilt zwar als weniger schädlich für Personen, greift aber dennoch empfindliche Objekte wie Textilien, Gemälde und Fotografien an. Wir bieten hierfür - je nach Einsatzgebiet - zusätzlichen optionalen UV-Schutz, der normalerweise in der Museenbeleuchtung Anwendung findet. Auch hier produziert unser Schutzsystem durch die speziell entwickelte Filterbeschichtung die niedrigsten UV-Werte, die unter professionellen Leuchten zu finden sind.



Der Imager-Projektionsvorsatz

Auf Basis unserer langjährigen Erfahrung mit Präzisionsoptik entwickelten wir ein Projektionssystem für die Classic Dedolights - den Imager-Projektionsvorsatz. Das optimal auf die Dedolights abgestimmte System projiziert Schattenformen und Bilder in bisher unerreichter Qualität. Mit denselben Ansprüchen konzipierten wir den Imager 400 - den großen Bruder des Classic Imager für die Dedolight Serie 400. Dieser vereint seine herausragenden optischen Eigenschaften mit der Vielseitigkeit eines modularen Systems.

- hohe Lichteffizienz durch ideal abgestimmte Optik
 - optimale Kontrastwiedergabe
 - extrem niedrige Verzeichnung
 - keine Farbsäume (wie sie bei praktisch jedem herkömmlichen Projektionssystem auftreten)
 - keine Überstrahlung (die bei anderen Geräten die Schattenkanten aufweicht oder den Gesamtkontrast verschlechtert)
 - Projektionsobjektive mit verschiedenen Brennweiten: Weitwinkel, Tele, Zoom
 - hervorragende Transmissionswerte, besonders bei den Projektionsobjektiven der Serie 400
- große Bandbreite an Zubehör:
 - Framing-Shutter
 - Iris
 - Gobo-Halter für Stahl- und Glasgobos
 - Dialhalter mit Hitzefilter und Ventilator Kühlung
 - Optionale Verstellmöglichkeit der Bildebene, um selbst bei Projektionen aus ungünstigem Winkel sowohl die nahen als auch die entfernten Teile der Abbildung scharf darzustellen
 - Gobo-Rotator (Serie 400)

Anmerkung: Das optische System der Dedolight Imager ist für die Optik der passenden Dedolights berechnet, um maximale Leistung und Abbildungsqualität zu gewährleisten. Dedolight Imager funktionieren zwar auf den Leuchten anderer Hersteller, allerdings mit erheblichen Leistungs- und Qualitätseinbußen.



Die Serie 400

Es lag nahe, das klassische Dedolight-Optiksystem für Leuchten größerer Bauart zu übernehmen. Aber die hohen Leistungsansprüche, die wir an diese Leuchten-Generation stellten, verlangten nach weiterer Verbesserung der bisherigen Dedolight-Technologie. Wir wollten den gleichen unerreichten Fokussierbereich, der das Dedolight von anderen Leuchten abhebt. Den gleichen perfekten Lichtkegel ohne Streulicht, der das Dedolight zum Präzisionsinstrument macht. Die vollkommen gleichmäßige Lichtverteilung innerhalb des Strahls. Hinzu kam die Herausforderung, die ungleichmäßige Farbverteilung von Tageslicht-Lampen optisch zu beseitigen.

Vier Jahre intensiver Forschung waren nötig, um unseren Ansprüchen gerecht zu werden. Zahlreiche Prototypen und Computersimulationen führten nicht nur zu diversen neuen Patenten. Sie ermöglichten es uns den professionellen Lichtgestaltern drei bemerkenswerte Präzisionswerkzeuge zur Verfügung zu stellen.

Der neue Dreifach-Zoom-Fokus und das Doppelasphärensystem finden sich im:

- Dedolight DLH400D 575/400 Watt Tageslicht
- Dedolight DLH650 650 Watt Kunstlicht
- Dedolight DLH436 400 Watt Kunstlicht-Niedervolt-Halogen

Die begeisterte Reaktion der professionellen Film- und Fernsehanwender äußerte sich über persönliche Komplimente hinaus auch in einem Scientific and Engineering Award des Oscar-Komitees und der Emmy Statuette der Academy of Television Arts and Sciences.



DLH400D Tageslicht-Leuchte

Tageslicht-Leuchte mit konkurrenzlosem Fokussierverhältnis und unerreichter Lichtqualität für einseitig gesockelte 400 W Metall-Halogen-Lampen. Kann ohne Lampenwechsel mit 575 W betrieben werden (Boost). Stromversorgung durch das flicker-freie, elektronische Dedolight-Vorschaltgerät DEB400D. Optisches System abgestimmt auf DP400 Projektionsvorsatz für optimale Leistung.

Technische Daten: DLH400D

Abstrahlwinkel:	50° – 4.5°
Fokussierverhältnis:	1 : 20
Fokusskala:	Anzeige des gewählten Abstrahlwinkels
Gewicht:	4400 g
Lampe:	DL400HR 400 W, einseitig gesockelt, heiß wiederzündbar
Kabellänge:	7 m
Stativanbringung:	16 mm Aufnahme und 28 mm Zapfen
Abschaltung:	Sicherheitsschalter wird bei offenem Gehäuse aktiviert
UV:	extrem niedrige UV-Abstrahlung (S. 15)
An/Aus:	Start-/Stop-Tasten an Leuchtenkopf und Vorschaltgerät

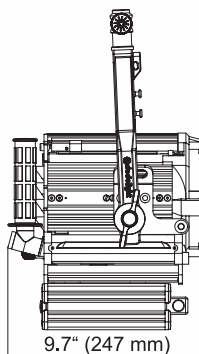
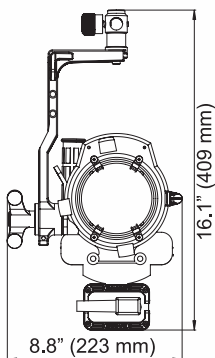

DEB400D Vorschaltgerät

Das elektronische, flickerfreie Vorschaltgerät für DLH400D, DedoPAR und das DLH400S Softlight - klein, leicht, robust und leistungsfähig. Auf dem neuesten Stand der Technik.

- dimmbar (40 %)
- Boost für zusätzliche Lichtleistung (575 W) bei nur minimaler Zusatzbelastung der Lampe
- Active-Power-Factor-Correction
- automatische Anpassung an Eingangsspannung (90 - 260VAC)
- überspannungs-, überlastungs-, überhitzungs- und kurzschlussgeschützt
- Automatik-Start-Modus auf Anfrage

Technische Daten: DEB400D

Gewicht:	3400 g
Watt:	400 W / 575 W
Eingangsspannung:	automatische Anpassung (90-260VAC)
Stativanbringung:	DEB400H Halterung (nicht im Lieferumfang) erlaubt Stativanbringung
Sicherheit:	überspannungs-, überlastungs-, überhitzungs- und kurzschlussgeschützt
Anzeige:	LED-Statusanzeige (ready, lamp, heat)
Dimmbereich:	40 %

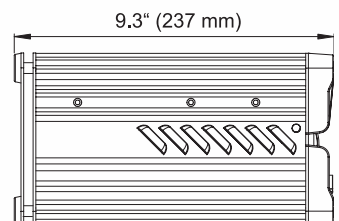
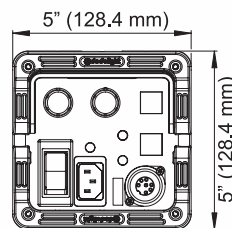



DLH400S Tageslicht-Softlight

Das 400/575 Watt Tageslicht-Softlight funktioniert mit einer großen Vielfalt von Softboxen: Dedoflex, Photoflex und Chimera. Sie erreicht doppelte Lichtausbeute im Vergleich zu einer Softbox vor einer Fresnel-Leuchte. Perfekt gleichmäßige Lichtverteilung. Benötigt DEB400D Vorschaltgerät (S. 18). Integrierter Speedring für Dedoflex Medium Domes und Octodome. (Kompatibilität mit Softboxen anderer Hersteller: siehe Tabelle auf Seite 88)

Dedolight-Softlight-Spezialtaschen auf Seite 37.

Technische Daten: DLH400S

- Gewicht: 1575 g
- Lampe: DL400HR 400 W, einseitig gesockelt, heiß wiederzündbar
- Kabellänge: 7 m
- Stativanbringung: 16 mm Aufnahme und 28 mm Zapfen
- Abschaltung: Sicherheitsschalter wird bei beschädigtem oder fehlendem Schutztubus aktiviert
- UV: Quarzglas-Schutztubus mit UV-Sperrfunktion (S. 15)

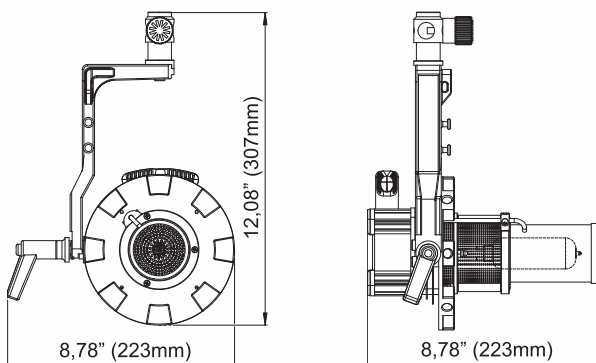

Dedoflex Octodomes

Die riesige Abstrahlfläche der Octodomes produziert perfekt gleichmäßiges, sanftes, umfassendes Licht. Ihr besonderer Vorteil liegt jedoch in der extrem flachen Bauweise, mit der sie besonders für die Arbeit in engen Räumen ideal geeignet sind.

Während ihre Lichtqualität und -leistung ohne weiteres den Ansprüchen hochklassiger Kinoproduktionen gerecht wird, sind sie gleichzeitig die ideale Ergänzung des Dedolight Portable Studio für das mobile Fernseherteam (siehe Seite 65).

	DSBOCT	DSBOCTS
Maße	150 x 150 x 40,5 cm	88 x 88 x 34,5 cm
Maße (Transport)	85 x 20 x 10 cm	57 x 20 x 9 cm
Diffusorgröße	150 x 150 cm	83 x 83 cm
Tiefe	40,5 cm	34,5 cm
Gewicht	1500 g	757 g
Funktioniert mit Dedolight	DLH400S DLH1000SPLUS	DLH200S
Grid-Code	DLGRIDOCT	DLGRIDOCTS





DLH1000S Kunstlicht-Softlight

Ein zweckbestimmtes 1000-Watt-Kunstlicht-Halogen-Softlight, das mit einer Vielzahl unterschiedlicher Softboxen verwendet werden kann (siehe Tabelle auf Seite 88).

Dieses Softlight-Konzept überzeugt nicht nur im Stand-Alone-Betrieb sondern bildet zusätzlich in vielen Ausleuchtungssituationen die ideale Ergänzung der Classic Dedolights oder der Serie 400 Kunstlicht-Leuchten.

Die Lichtquelle steht immer im Brennpunkt der verwendeten Softbox. Dadurch werden eine perfekt gleichmäßig ausgeleuchtete Abstrahlfläche und bestmögliche Lichtleistung erzielt (Stufenlinsenscheinwerfer gleicher Wattzahl mit einer vorgesetzten Softbox erreichen nur die Hälfte der Lichtausbeute und zeigen Hotspots). Es können Lampen von 500 bis 1000 Watt verwendet werden (siehe S. 21). Der Glaschutztube lässt sich für schnelle Brennerwechsel leicht entfernen.

Kein umständlicher Speedring-Wechsel, keine Kompatibilitätsprobleme. Der integrierte "One-size-fits-all"-Speedring kann binnen Sekunden seinen Durchmesser den Maßen verschiedener Softboxen anpassen (in vier Stufen): 130 mm, 150 mm, 170 mm oder 190 mm.

Spezielle hitzebeständige Softlight-Taschen ermöglichen das Verstauen der Leuchte direkt nach dem Einsatz ohne Abkühlphase (nicht im Lieferumfang enthalten, siehe Seite 37).



DLH1000SPPLUS Kunstlicht-Softlight

Das DLH1000SPPLUS ist ein Kunstlicht-Softlight mit den gleichen Eigenschaften wie das DLH1000S, jedoch mit einem größeren Haltebügel für die Verwendung größerer Softboxen, sowie acht statt vier Aufnahmen zur Anbringung der Dedoflex Octodomes.

Ideal für szenische Produktionen im Studio und in Verbindung mit den Octodomes wegen ihrer minimalen Bautiefe besonders geeignet für Arbeiten in Originaldekorationen.

Das DLH1000SPPLUS bildet das Kunstlicht-Pendant zum DLH400S Tageslicht-Softlight (S. 19). Falls möglichst geringer Stauraum eine Rolle spielt (z. B. für mobile Teams), empfehlen wir die DLH1000S Variante.

Dieses Softlight besitzt den gleichen "One-size-fits-all"-Speedring wie das DLH1000S, dessen Durchmesser sich in vier Schritten verstellen lässt: 150 mm, 170 mm, 190 mm oder 210 mm.

Spezielle hitzebeständige Softlight-Taschen ermöglichen das Verstauen der Leuchte direkt nach dem Einsatz ohne Abkühlphase (nicht im Lieferumfang enthalten, siehe Seite 37).



Technische Daten: DLH1000S

Gewicht:	800 g
Lampe:	siehe Tabelle (unten)
Kabellänge:	3 m
Stativanbringung:	16 mm Doppelachsen-Aufnahme
Sicherheit:	Schutzglastubus
An/Aus:	Schnurschalter
Socket:	G9.5

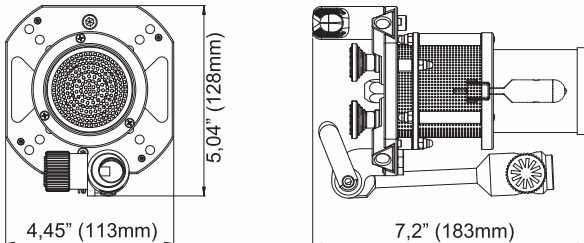

Technische Daten: DLH1000SPLUS

Gewicht:	1200 g
Lampe:	siehe Tabelle (unten)
Kabellänge:	3 m
Stativanbringung:	16 mm Doppelachsen-Aufnahme und 28 mm Zapfen
Sicherheit:	Schutzglastubus
An/Aus:	Schnurschalter
Socket:	G9.5

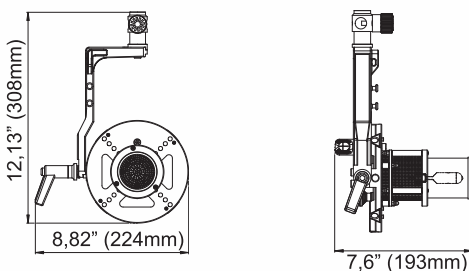

Lampenauswahl für Dedolight DLH1000S- und DLH1000SPLUS-Kunstlicht-Softlight

(Bitte beachten Sie die Eingangsspannung)
Max. Wattzahl bei kleinen Softboxen (small) – 750 W

Lampe	Watt	Volt	K	Lebensdauer (Std.)	Lumen
DL1000FEP	1000	230	3200	300	25000
DL1000FEP	1000	240	3200	300	25000
DL1000FEL	1000	120	3200	300	27500
DL800HX	800	230	3200	250	20000
DL800HX	800	240	3200	250	20000
DL750EHF	750	120	3200	300	20000
DL600GKV	600	230	3200	250	14000
DL600GKV	600	240	3200	250	14000
DL500EHC	500	120	3150	500	12700

Dedoflex Softboxen und Grids

Bei allen Dedolight-Softlights steht die Lichtquelle immer im Brennpunkt der verwendeten Softbox: optimale Lichtausbeute und perfekt gleichmäßige Ausleuchtung des Diffusors.

- DSBSXS** Dedoflex Mini Softbox, silver
Diffusor: 30 x 30 cm, Tiefe: 23 cm
- DSBSS** Dedoflex Silver Dome, small
Diffusor: 41 x 56 cm, Tiefe: 33 cm
- DSBWS** Dedoflex White Dome, small
Diffusor: 41 x 56 cm, Tiefe: 33 cm
- DSBSM** Dedoflex Silver Dome, medium
Diffusor: 61 x 81 cm, Tiefe: 43 cm
- DSBWM** Dedoflex White Dome, medium
Diffusor: 61 x 81 cm, Tiefe: 43 cm
- DSBOCT** Octodome, 150 cm Durchmesser,
nur 40,5 cm tief, Gewicht: 1500 g
- DSBOCTS** Compact Octodome, 83 cm Durchmesser,
nur 34,5 cm tief, Gewicht: 757 g
- DLGRIDXS** Mini Grid, für Mini Softbox,
reduziert Abstrahlwinkel auf 40°
- DLGRIDS** Grid, small, für Small Silver Dome,
reduziert Abstrahlwinkel auf 40°
- DLGRIDM** Grid, medium, für Medium Silver Dome,
reduziert Abstrahlwinkel auf 40°
- DLGRIDOCT** Octodome Grid, für Octodome,
reduziert Abstrahlwinkel auf 40°
- DLGRIDOCTS** Compact Octodome Grid, für Small Octodome,
reduziert Abstrahlwinkel auf 40°
- DLRSR70** Mini-Speedring für Mini Softbox, passt auf
Torhalterung von DLH4, DLHM4-300, DLH200D

DLH1X150S	DLH1X300S	DLH4X150S	DLH1000S	DLH1000SPLUS	DLH200S	DLH400S	DPAR-S	DLH200D	DLH4	DLHM4-300
-----------	-----------	-----------	----------	--------------	---------	---------	--------	---------	------	-----------

Kunstlicht	•	•	•	•	•	•			•	•	•
Tageslicht							•	•	•		

Mini	•	•								•	•	•
Small silver	•	•	•	•	•	•						
Small white		•		•	•	•						
Medium silver	•	•	•	•	•	•	•					
Medium white		•		•	•	•	•					
Octodome			•		•		•	•				
Small Octodome						•						

Alle Kombinationen der Tabelle funktionieren ohne zusätzlichen Speedring. Die Mini Softbox passt mit dem Mini-Speedring DLRSR70 auch auf DLH4, DLHM4-300 und DLH200D.



I. PAR-Leuchte



II. Die Softlight-Variante



DedoPAR Tageslicht

Die DedoPAR ist eine 575/400 Watt Tageslicht-PAR-Leuchte, die sich mit wenigen Handgriffen in ein Softlight umrüsten lässt: "The two faces of light" in einer Leuchte. Die DedoPAR verwendet das gleiche Vorschaltgerät (DEB400D, S. 18) wie das DLH400D (S. 18) und das DLH400S (S. 19) der Dedolight Serie 400. Start-/Stop-Tasten erlauben das Ein- und Ausschalten an der Leuchte und direkt am Vorschaltgerät (wie beim DLH400D).

Technische Daten: Direct/Soft

Gewicht:	DPAR-S – 900 g DPAR-O – 1000 g
Lampe:	DL400HR 400 W, einseitig gesockelt, heiß wiederzündbar
Kabellänge:	7 m
Stativanbringung:	16 mm Aufnahme, 28 mm Zapfen
Sicherheit:	automatische Abschaltung bei fehlendem oder beschädigtem Schutzglastubus Quartzglastubus mit UV-Sperrfunktion
UV:	
ON/OFF:	An-/Aus-Schalter am Leuchtenkopf und am Vorschaltgerät

I. Die PAR-Leuchte

Aufgrund eines sorgfältig konstruierten Reflektors bietet die PAR-Leuchte hohe Lichtausbeute. Durch verschiedene Streuscheiben kann der Abstrahlwinkel in drei Stufen verändert werden. Der Fokussier-Mechanismus dient zur Korrektur der Lichtverteilung.

II. Die Softlight-Variante (Direct/Soft)

Der Reflektorvorsatz der DedoPAR lässt sich mit wenigen Handgriffen durch den Direct/Soft-Vorsatz ersetzen. Dadurch wird die Leuchte zu einem leistungsstarken Softlight umgerüstet. Die Lampe steht im Brennpunkt jeder angebrachten Softbox, was maximale Lichtausbeute garantiert. Auf den abnehmbaren und rotierbaren Speedring passen die Dedoflex Small- und Medium-Softboxen, der Dedoflex Octodome sowie zahlreiche Chimera- und Photoflex-Modelle (siehe Tabelle auf Seite 88).

Die Lampe des Softlights wird durch einen Quartzglastubus geschützt, der gleichzeitig als effektiver UV-Schutz-Filter fungiert.

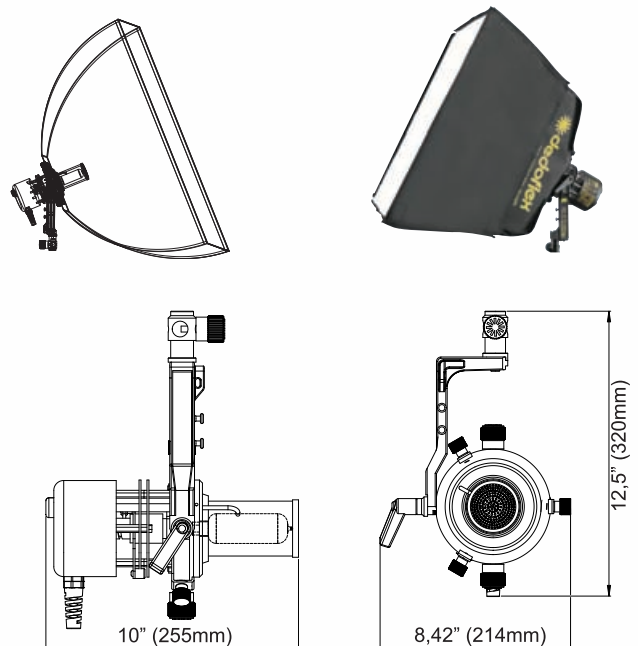



Technische Daten: DedoPAR

Gewicht:	DPAR-O – 1000 g DPAR-R – 1900 g DPAR-S – 900 g
Lampe:	DL400HR 400 W, einseitig gesockelt, heiß wiederzündbar
Kabellänge:	7 m
Stativanbringung:	16 mm Aufnahme, 28 mm Zapfen
Sicherheit:	automatische Abschaltung bei fehlendem oder beschädigtem Schutzglastubus
UV:	Quartzglastubus mit UV-Sperrfunktion
ON/OFF:	An-/Aus-Schalter am Leuchtenkopf und am Vorschaltgerät

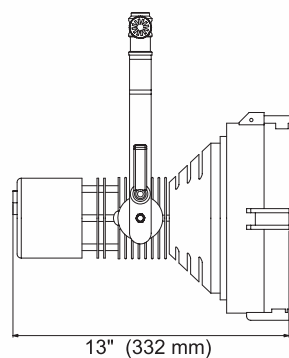
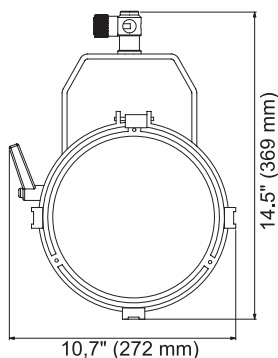

Komponenten

- 1 DPAR-O** DedoPAR-Basis-Einheit, passt auf DPAR-S oder DPAR-R
- 2 DPAR-R** PAR-Vorsatz mit Stativanbringung
- 3 DLSR2** Dedolight Speedring (Ø 160 mm) für Softboxen andere Hersteller (siehe S. 89)
- 4 DPARD1** Streuscheibe (Flood)
- 5 DPARD2** Streuscheibe (Medium)
- 6 DPARD3** Streuscheibe (Spot)
- 7 DPARBD** Vierflügel-Tor
- 8 DPAR-S** Direct/Soft-Vorsatz mit Stativanbringung, kompatibel mit Speedringen von Dedoflex, Chimera und Photoflex (siehe S. 88)
- 9 DLSR1** Dedolight Speedring (Ø 119 mm) für Dedoflex Silver und White Domes, medium (siehe S. 88)
- 10 DLSR8** Dedolight Speedring (Ø 119 mm) mit acht Aufnahmen für Dedoflex Octodomes Dedoflex Silver Dome, medium – kann durch Dedoflex White Dome, medium ersetzt werden (siehe S. 88)
- 11 DSBSM** Dedolight Speedring (Ø 119 mm) mit acht Aufnahmen für Dedoflex Octodomes Dedoflex Silver Dome, medium – kann durch Dedoflex White Dome, medium ersetzt werden (siehe S. 88)
- 12 DPOW400D** Leuchtenkabel (z. Vorschaltgerät), 7 m
- 13 DEB400D** elektronisches Vorschaltgerät (m. Kabel) (gleiches Modell wie f. DLH400D und -S)
- 14 DL400HR** 400 W/575 W Tageslicht-Lampe
- 15 DCPAR** leichter, robuster Transportkoffer für Basis-Einheit, PAR-Vorsatz, Direct/Soft-Vorsatz, Streuscheiben-Set, Tor und Vorschaltgerät

Siehe auch DedoPAR-Kits auf Seite 67





DLH650 Kunstlicht-Leuchte

Netzbetriebene Kunstlicht-Leuchte mit konkurrenzlosem Fokussierverhältnis. Einsetzbar mit 650 W, 500 W oder 300 W Halogenlampen (unterschiedliche Versionen für Eingangsspannungen von 100 bis 240 VAC). Neigeachse im Schwerpunkt, dadurch perfekte Balance. Handgriff für gefahrlose Bedienung.

Technische Daten: DLH650

Abstrahlwinkel:	56° – 8°
Fokussierverhältnis:	1 : 13
Fokusskala:	Anzeige des eingestellten Abstrahlwinkels
Gewicht:	3400 g
Watt:	300 W, 500 W, 650 W
Eingangsspannung:	100 V, 120 V, 230 V, 240 V
Kabellänge:	5 m
Stativanbringung:	16 mm Aufnahme, 28 mm Zapfen
Neigung:	Dauerfriktion und positive Arretierung

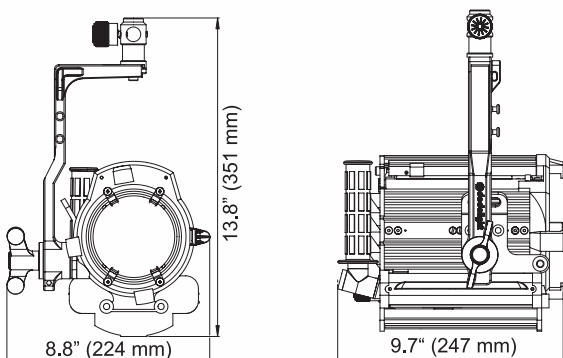

DLH650PO Kunstlicht-Leuchte stangenbedienbar

Kunstlicht-Leuchte für den stationären Einsatz in Studios. Neigung, Schwenk und Fokus stangenbedienbar.

Bauweise und Funktionen sind identisch mit DLH650 (siehe links).

Technische Daten: DLH650PO

Abstrahlwinkel:	56° – 8°
Fokussierverhältnis:	1 : 13
Fokusskala:	Anzeige des eingestellten Abstrahlwinkels
Gewicht:	4700 g
Watt:	300 W, 500 W, 650 W
Eingangsspannung:	100 V, 120 V, 230 V, 240 V
Kabellänge:	5 m
Stativanbringung:	16 mm Aufnahme, 28 mm Zapfen

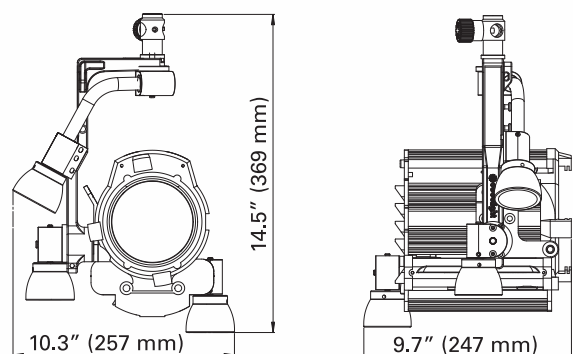



DLH436 Kunstlicht-Leuchte

Niedervolt-Leuchte für 400W/36V Halogenlampen. Lichtausbeute und Fokussierverhältnis übertreffen vergleichbare Leuchten bei weitem. Da die Beschaffenheit von Niedervolt-Brennern das optische System der Dedolights optimal unterstützt, besitzt das DLH436 einen unverwechselbaren Lichtcharakter, der von vielen DoPs wie bspw. Nigel Stone (Harry Potter, V wie Vendetta) hoch geschätzt wird. Betrieb mit DT36-1 Stromversorgung/Kontrolleinheit (siehe rechts).

Technische Daten: DLH436

Abstrahlwinkel:	56° – 5.5°
Fokussierverhältnis:	1 : 16
Fokusskala:	Anzeige des eingestellten Abstrahlwinkels
Gewicht:	3400 g
Watt:	400 W
Volt:	36 V
Kabellänge:	8 m
Stativanbringung:	16 mm Aufnahme, 28 mm Zapfen
Neigung:	Neigeachse im Schwerpunkt, Dauerfraktion und positive Arretierung

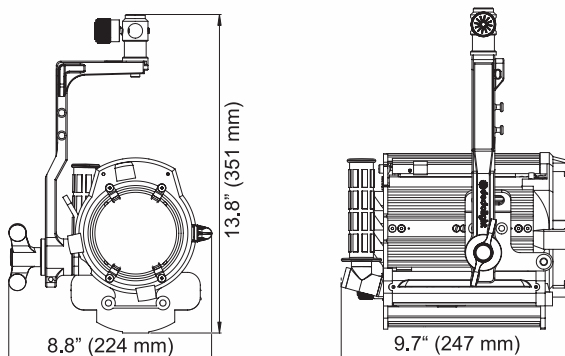

DT36-1

Stromversorgung/Kontrolleinheit

Vorschaltgerät zur Speisung einer Dedolight DLH436 Leuchte. Drei kalibrierte Farbtemperaturen (3200, 3400 und 3600 K) und Intensitätsstufen sind anwählbar. Um exakte Werte zu gewährleisten und zur präzisen Anpassung an gegebene Spannungsverhältnisse, kann das Gerät auf Eingangsspannungen von 100 bis 255 VAC (in 5V-Schritten) eingestellt werden (weltweiter Einsatz). Eine integrierte Spannungsanzeige gibt an, ob der eingestellte Wert zu hoch, zu niedrig oder korrekt ist.

Technische Daten: DT36-1

Gewicht:	6200 g
Eingangsspannung:	100 – 255 VAC
Ausgangsspannung:	1 x 36 VAC
Anzeige:	Kontrollanzeige für Eingangsspannung, Vierpositionsschalter für Farbtemperatur/ Intensität, Eingangs- und Ausgangssicherung

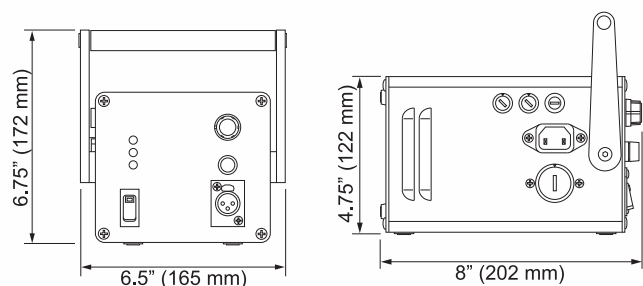

SERIE 400 ZUBEHÖR



DBD400

DBD400 – Acht-Flügel-Tor.
An beiden großen Flügeln befinden sich je zwei Klemmen zur Befestigung von Filterfolien.
Gewicht: 150 g



DFH400

DFH400 – Filterhalter.
Konstruiert aus zwei Metallrahmen, die sich ineinander schieben lassen. Zur Aufnahme hitzebeständiger Filterfolien.
Größe: 12,8 x 12,8 cm
Gewicht: 22 g

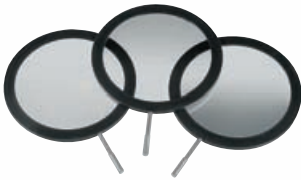

DGRADF400

DGRADF400 – Dichroitische Neutralgrau-Verlaufsfilter.
Weicher Übergang vom klaren zum neutralgrauen Teil. Verfügbar in drei Stufen: NDO3 (1 Blende), NDO6 (2 Blenden), NDO9 (3 Blenden). Ermöglicht gleichmäßige Lichtverteilung bei Ausleuchtung aus steilem Winkel.
Gewicht: 96 g



DPLS400

DPLS400 – Lichtschutzring.
Verhindert, dass zwischen Tor und Leuchte Licht austritt, wenn kein Filterrahmen oder Scrim eingesetzt ist.
Gewicht: 43 g



DTCF400

DTCF400 – Kunstlicht-Konversions-Filter.
Gewicht: 86 g

DDCF400 – Tageslicht-Konversion-Filter.
Gewicht: 99 g



DLSWI1000

DLSWI1000 – Inverter.
Ermöglicht die Versorgung des DEB400D Vorschaltgeräts (S. 18) durch eine 12VDC-Stromquelle (zum Beispiel eine Autobatterie).
Gewicht: 6.5 kg
Maße: 35 x 20.5 x 11 cm

Scrim

DSCFS400 – Full Scrim, single.
Lichtreduktion 25 % (1/2 Blende).

DSCFD400 – Full Scrim, double.
Lichtreduktion 50 % (1 Blende).

DSCS1/2-400 – Half Scrim, single. Deckt eine Hälfte der Frontlinse ab. Lichtreduktion 25% (1/2 Blende). 360° rotierbar.

DSCD1/2-400 – Half Scrim, double.

DSCG400 – Graduated Scrim. Verlaufs-Scrim.

DSCK400 – Scrim-Kit.

Beinhaltet DSCFS400, DSCFD400, DSCS1/2-400, DSCD1/2-400, DSCG400.

Taschen

DPACP400 – Imager-Zubehörtasche. Vier Fächer für Gobos, Scrim, Framing-Shutter etc.

DSCP400 – Scrim-Tasche. Für Scrim und Filterhalter.

DSCGP400 – Scrim-Tasche. Für Scrim, Filterhalter und vorgeschchnittene Filterfolien.

Mounting

DEB400H – Stativhalter mit Super Clamp. Zur Stativ-Anbringung des DEB400D Vorschaltgeräts (S. 18).
Gewicht: 138 g

DST400 – Stapelbares Dedolight-Stativ.
Höhe: 110 cm (Transport) bis max. 385 cm
Gewicht: 2.3 kg

DST400S – Stapelbares Dedolight-Stativ. Kleinere Version, passt ins Octodome-Softcase.
Höhe: 87 cm (Transport) bis max. 250 cm
Gewicht: 1.3 kg



DSCFS400



DSCFD400

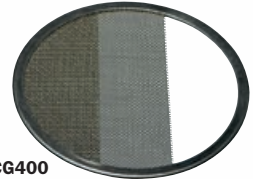

DSCG400



DPACP400



DSCP400

DSCGP400



DEB400H



DST400





Der Dedolight Imager der Serie 400

Ein modulares System unübertroffener Qualität und Vielseitigkeit.

Von großen lichtstarken Gobo-Projektionen bis hin zu Akzenten in Stecknadelkopfgröße - gestochen scharf in höchster Präzision. Der Imager bietet perfekten Kontrast, maximale Auflösung und enorme Lichteffizienz und lässt damit andere Projektionssysteme weit hinter sich. Das macht ihn zum unangefochtenen Spitzeninstrument seiner Klasse.

Wo andere Systeme unter Farbsäumen, Verzeichnung oder schwammiger Auflösung leiden, bietet der Imager optimale Performance.

Die Verstellmöglichkeit der Bildebene sorgt selbst bei Projektionen aus ungünstigem Winkel dafür, dass sowohl die nahen als auch die entfernten Teile der Abbildung scharf dargestellt werden können.

- hochpräzise Bildprojektion
- perfekte Licht- und Schattenformen
- gestochen scharf - maximale Auflösung
- keine Farbsäume, keine Überstrahlung
- optimale Kontrastwiedergabe



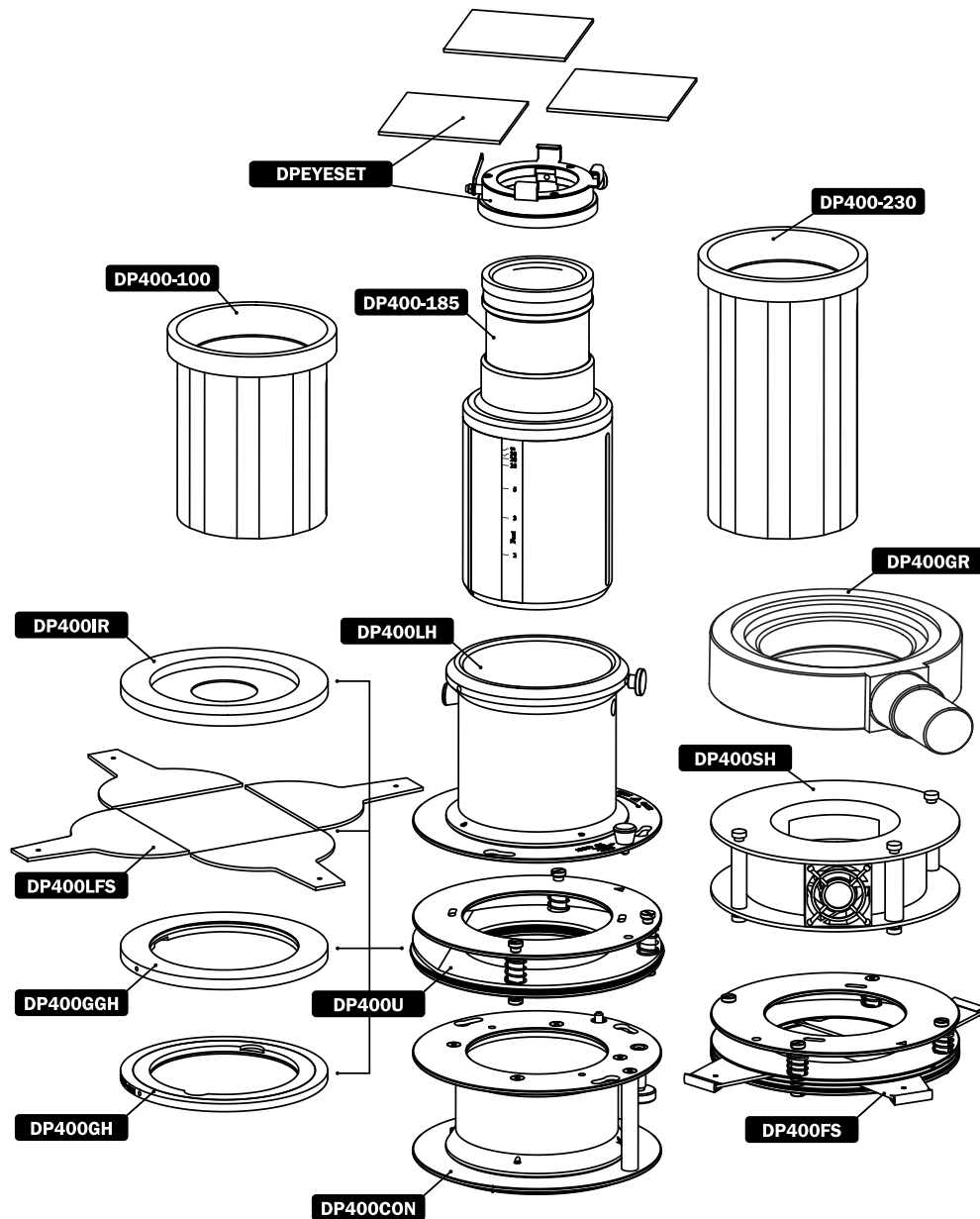

Der Imager 400

Das modulare System des DP400 Imager bietet große Vielseitigkeit und schnellen Komponentenwechsel. Zwei Basis-Konfigurationen sind erhältlich. Die Komponenten können aufgrund des ausgeklügelten Systems ohne Probleme erweitert oder ausgetauscht werden - je nach persönlichem Geschmack und Arbeitsweise.

DP400KU – Imager-Set mit Universalaufnahme.

Inhalt:
 DP400CON
 DP400LH
 DP400-185
 DP400U

DP400KFS – Imager-Set mit Framing-Shutter-Modul.

Identisch mit DP400KU, aber mit DP400FS Framing-Shutter-Modul mit vier beweglichen, eingebauten Framing-Shutter-Blechen anstelle der DP400U Universalaufnahme.

Komponenten

DP400CON – Kondensator.

Standarddruckteil des Projektionsvorsatzes mit Doppellinsen-Kondensator-System (eine asphärische und eine sphärische Linse). Wird nicht lotrecht projiziert ermöglicht ein Mechanismus das Verstellen der Bildebene und damit die Korrektur der Schärfe. Mit Halterung für Sicherheitsseil.
 Gewicht: 704 g

DP400U – Universalaufnahme für Projektions-Zubehör:
 Gewicht: 350 g

Folgende Einschübe sind möglich:

- **DP400GGH**
Glasgobo-Halter
- **DP400GH**
Stahlgobo-Halter
- **DP400LFS**
Lose Framing-Shutter-Bleche (Vierer-Satz)
- **DP400IR**
Iris (18 Blendenlamellen)



DP400LFS

Framing-Shutter-Satz.
Satz aus vier Einschieblechen, mit deren Hilfe vielfältige Schattenformen erzeugt werden können oder das durch den Imager projizierte Bild eines Gobos beschnitten werden kann.

Gewicht: 60 g

HINWEIS:

Sollen ausschließlich Einschubleche verwendet werden, empfehlen wir das DP400FS Framing-Shutter-Modul. Hier bewegen sich die Bleche auf zwei Ebenen und sind dadurch leichter einzeln zu korrigieren.

DP400FS

Framing-Shutter-Modul.

Vier bewegliche, nicht herausnehmbare Framing-Shutter-Bleche, die sich auf zwei Ebenen bewegen (Seperator-scheibe). Erlaubt freies Verstellen eines Bleches ohne andere Bleche zu berühren.
Gewicht: 155 g

DP400FSF

Framing Shutter Modul.
Wie DP400FS aber mit zusätzlichem Filtereinschub. (Filterhalter im Lieferumfang).
Gewicht: 410 g

DP400FH

Extra Filterhalter (DP400FSF).
Gewicht: 22 g

DP400IR

– Iris.
Mit 18 Blendenlamellen.
Gewicht: 200 g

DP400GH

– Gobo-Halter.
Für Stahlgobos, Größe A (Ø 100 mm), Bildgröße max. Ø 75 mm.
Gewicht: 85 g

DP400GGH

Glasgobo-Halter.
Für Glasgobos, Größe A (Ø 100 mm), Bildgröße max. Ø 75 mm.
Gewicht: 100 g

DPEYESET

Eye-Filtersatz (siehe S. 52).
Zur Weichzeichnung von Schattenkanten - kein Diffusionsfilter. Drei Filter mit Halter. Passt nur auf DP400-185 Objektiv.
Gewicht: 99 g

DP400LH – Tubus zur Aufnahme des Projektionsobjektivs.
Gewicht: 378 g

DP400-70

Projektionsobjektiv. 70 mm, f/1.5, hohe Transmission, sieben Elemente. Hohe Auflösung, geringe Verzeichnung.
Gewicht: 2700 g

DP400-100

Projektionsobjektiv. 100 mm, f/1.6, hohe Transmission, sechs Elemente. Hohe Auflösung, geringe Verzeichnung.
Gewicht: 1070 g

DP400-150

Projektionsobjektiv. 150 mm, f/2.2, hohe Transmission, vier Elemente. Hohe Auflösung, geringe Verzeichnung.
Gewicht: 650 g

DP400-185

Projektionsobjektiv. 185 mm, f/3.5. Internationale Schärfenskalen auf beiden Seiten.
Gewicht: 516 g

DP400-230

Projektionsobjektiv, 230 mm, f/2.3, hohe Transmission, sechs Elemente. Hohe Auflösung, geringe Verzeichnung.
Gewicht: 2222 g

DP400SH – Diahalter für Diapositive (6 x 6 cm). Mit hochwertigem Hitzefilter, Ventilator Kühlung und Netzteil. Lebensdauer des Dias ist abhängig von der Art des

verwendeten Dedolights und der Wattstärke der Lampe. Bei maximaler Intensität kann nach ca. 50 Std. eine Verfärbung auftreten.

Gewicht: 634 g

DP400SHA

– Diahalter.
Wie DP400SH aber mit zusätzlicher Verstellmöglichkeit der Bildebene, um selbst bei Projektionen aus ungünstigem Winkel (bis zu 45° und mehr, abhängig von verwendeter Brennweite) sowohl die nahen, als auch die entfernten Teile der Abbildung scharf darzustellen.
Gewicht: 580 g

DP4002GR

– Gobo-Rotator für zwei Stahlgobos. Konzentrische Rotation in gegenläufiger Richtung. Multispeed-Netzteil (3–12 V).
Gewicht: 740 g

DP4002GR+

– Gobo-Rotator. Wie DP4002GR aber mit Hitzefilter und Ventilator Kühlung zu Verwendung auf Folie gedruckter Effektgobos. Zusätzliches Netzteil enthalten.
Gewicht: 780 g

DP400G

– Standard-Stahlgobo. Über 300 Motive. Größe A (Ø 100 mm), Bildgröße max. Ø 75 mm.

DP400GC

– Stahlgobo. Kundenspezifische Anfertigung.

DP400GG

– Glasgobo. Mehrfarbig, einfarbig, schwarz-weiß. Auch kundenspezifische Anfertigung (DP400GGC).

(Mehr Informationen zu Gobos auf Seite 50)

DPACP400

– Zubehörtasche. Vier Fächer für Gobos, Iris und Framing-Shutter-Bleche.

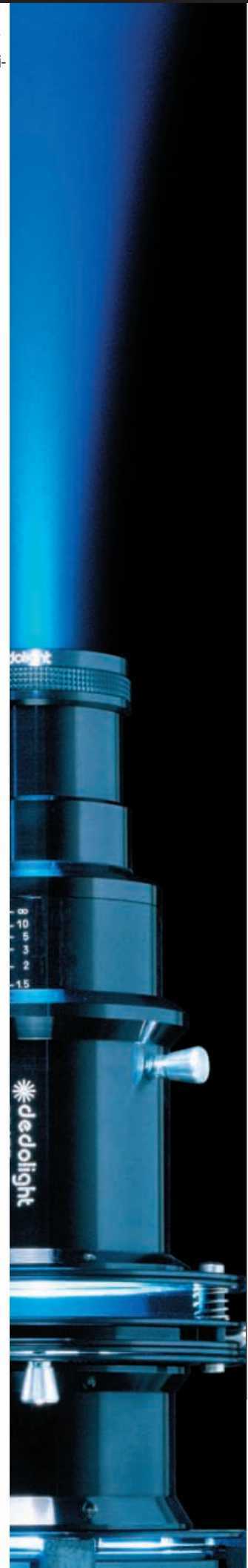



Die Sundance-Serie

Ein Leuchtenduo, vier Lichttypen

- präzise Fokussierung
- weiches, umfassendes Licht
- Tageslicht
- Kunstlicht-Keramik

Viele Beleuchtungssituationen verlangen sowohl präzises, gerichtetes als auch sanftes, umfassendes Licht.

Das Dedolight 200D mit patentierter Aspherics²-Technologie - der Lichtkegel ohne jegliches Streulicht und dennoch perfekt sanfter Lichtverteilung innerhalb des Strahls sorgt für definierte Schattenkanten und optimale Kontrolle.

Das Dedolight 200S, ein Single-Purpose-Softlight - perfekt gleichmäßig beleuchtete Abstrahlfläche ohne Hotspots und hervorragende Lichtleistung.

Die Dedolights der Serie 200 funktionieren sowohl mit Tageslicht- als auch mit Kunstlicht-Keramik-Lampen! Dadurch bieten sich zwei Möglichkeiten der Farbkonvertierung:

- Einsatz eines dichroitischen Konversionsfilters: schnell, gute Konvertierung, aber signifikanter Lichtverlust
- simpler Lampenwechsel: schnell, perfekte Konvertierung, optimale Lichtleistung

Die speziell für die Serie 200 entwickelte Kunstlicht-Keramik-Lampe funktioniert mit demselben Vorschaltgerät und demselben Dedolight-Leuchten wie ihr Tageslicht-Pendant. Sie schafft zusätzlich die vierfache Leistung einer normalen Kunstlicht-Lampe gleicher Wattzahl, hat einen hohen Farbwiedergabe-Index (CRI) und arbeitet mit der gleichen Spannung und flicker-freien Frequenz wie unsere Tageslicht-Lampen.



DLH200D Sundance Tageslicht-/Kunstlicht-Leuchte

Das Dedolight 200D funktioniert sowohl mit Tageslicht- als auch mit Kunstlicht-Keramik-Lampen und bietet den gewohnt hochwertigen Dedolight Lichtcharakter. Die Kunstlicht-Keramik-Lampe schafft das Vierfache der Lichtleistung einer normalen Kunstlicht-Lampe gleicher Wattzahl. Der präzise fokussierende Leuchtenkopf ist mit dem patentierten Aspherics²-System ausgerüstet - klar definierter, sauberer Lichtkegel, kein Streulicht. 100 % kompatibel mit Classic-Dedolight-Zubehör.

Technische Daten: DLH200D

Abstrahlwinkel:	48° – 4,5°
Fokussierverhältnis:	1 : 14
Gewicht:	1300 g
Lampen:	DL200DHR Tageslicht, DL200THR Kunstlicht-Keramik
Dimmbereich:	200 W – 100 W (Tageslicht) 200 W – 125 W (Kunstlicht-Keramik) (keine wahrnehmbare Farbverschiebung)
Sicherheit:	IP23 – regensicher
UV:	doppelter UV-Schutz (siehe S. 15), SEHR NIEDRIGE UV-WERTE
Kabel:	7 m
Stativanbringung:	16 mm Aufnahme

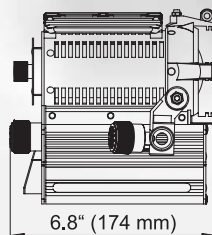
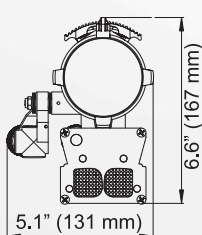

DLH200S Sundance Tageslicht-/Kunstlicht-Softlight

Ein Single-Purpose-Softlight für sanftes, umfassendes Licht und transparente Schattenübergänge. Funktioniert mit einer Vielzahl von Softboxen (siehe Kompatibilitätstabelle auf Seite 88). Die Lichtquelle steht immer im Brennpunkt der verwendeten Softbox. Dadurch erreichen wir eine perfekt gleichmäßig ausgeleuchtete Abstrahlfläche und darüber hinaus bestmögliche Lichtleistung. Stufenlinsenscheinwerfer gleicher Wattzahl mit vorgesetzter Softbox schaffen nur die Hälfte der Lichtausbeute und zeigen Hotspots.

Technische Daten: DLH200S

Gewicht:	1500 g
Lampen:	DL200DHR Tageslicht, DL200THR Kunstlicht-Keramik
Dimming:	200 W – 100 W (Tageslicht) 200 W – 125 W (Kunstlicht-Keramik) (keine wahrnehmbare Farbverschiebung)
UV:	doppelter UV-Schutz
Kabel:	7 m
Stativanbringung:	16 mm Aufnahme

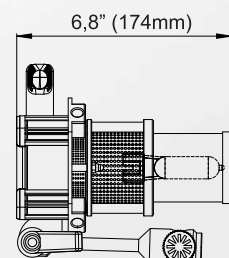
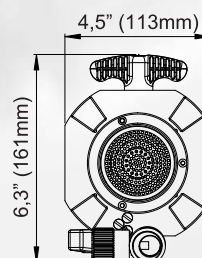



DEB200D Vorschaltgerät

Das flickerfreie, elektronische Vorschaltgerät der Serie 200. Leicht, robust, klein und leistungsfähig - auf dem neuesten Stand der Technik. Versorgt sowohl DLH200D als auch DLH200S (sowohl mit Tageslicht- als auch mit Kunstlicht-Keramik-Lampe, siehe Seite 31). Erhältlich für Netz- oder Akkubetrieb (vier Versionen).

- stufenlos dimmbar von 200W auf 100W
- überspannungs-, überlastungs-, überhitzungs- und kurzschlussgeschützt
- regensicher nach IP23 (in horizontaler Position)

DEB200D

Für Netzbetrieb.

Maße: 23.8 x 12.8 x 7.2 cm
 Gewicht: 1900 g
 Eingangsspannung: automatische Anpassung (90-260 VAC)

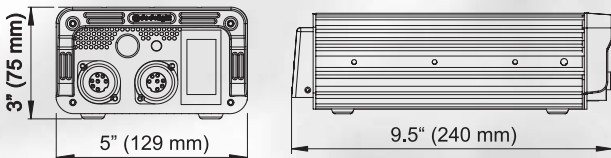

DEB200H

Stativanbringung für DEB200D Vorschaltgerät. Funktioniert mit CLAMP C (im Lieferumfang).
 Gewicht: 205 g



DEB200BAT

Vorschaltgerät für DLH200D und DLH200S für den Betrieb durch externe Batterie (BIGPACK1 und BIGPACK2, siehe S. 42).
 Eingangsspannung: (21,5 – 33 VDC)
 Maße: 23.8 x 12.8 x 7.2 cm
 Gewicht: 2000 g



DEB200BATAB

Wie DEB200BAT.
 Zusätzlich zwei Gold-Mounts für Anton/Bauer-Akkus.
 Maße: 23.8 x 12.8 x 9.2 cm
 Gewicht: 2200 g



DEB200BATPAG (ohne Abbildung)

Wie DEB200BATAB, aber mit zwei Mounts für PAG-Akkus. (Maße und Gewicht, siehe oben)

BIGPACK1

NiMH-Akku (Abbildung auf S. 42)
 Zwei separate Ausgänge: 14.4 V (26 Ah) & 28.8 V (13 Ah)
 Integriertes Übernacht-Ladegerät: Input 84 – 240 V/50 – 60 Hz (13 – 14 Std. Ladezeit)
 Maße: 13.5 cm x 27.5 cm x 18 cm
 Gewicht: 8 kg

BIGPACK2

NiCd-Akku (Abbildung auf S. 42)
 Zwei separate Ausgänge: 14.4 V (16 Ah) & 28.8 V (8 Ah)
 Integriertes Übernacht-Ladegerät: Input 84 – 240 V/50 – 60 Hz (8 – 9 Std. Ladezeit)
 Maße: 13.5 cm x 27.5 cm x 18 cm
 Gewicht: 8 kg

DEXTCHG

Optionales externes 4-Stunden-Ladegerät.
 Maße: 189 x 132 x 82 mm
 Gewicht: 650 g



DLSWI300

Inverter. Ermöglicht die Stromversorgung des DEB200D durch eine 12-VDC-Quelle (z. B. Autobatterie).
 Maße: 20.5 x 12.5 x 10 cm
 Gewicht: 3.6 kg





Die Evolution des Classic Dedolight

Obwohl die vierte Generation der Classic Dedolights ihren Vorgängern zum Verwechseln ähnlich sieht, legt sie die Messlatte für High-Performance-Präzisionsleuchten deutlich höher.

Das neue Aspherics²-Logo steht für ein komplett überholtes optisches System und neue Mechanik, analog zur patentierten und preisgekrönten Technologie der Serie 400.

Das Resultat: noch höhere Lichtausbeute, noch größerer Fokussierbereich, noch sanftere Lichtverteilung. Die weitere Verfeinerung des einmaligen Dedolight-Lichtcharakters.

Im Vergleich zu seinem Vorgänger schafft das Classic Dedolight (mit unserem neuen Schnurdimmer) in Flutstellung die doppelte und in Spotstellung die dreifache Lichtleistung

Präzisionslicht höchster Qualität einerseits. Sanftes, umfassendes Licht für transparente Schattenübergänge andererseits. Auch die Classic-Serie haben wir um diverse Softlights erweitert. Kompakt, leistungsstark und mit maximaler Kompatibilität.

Ab jetzt serienmäßig im Classic Dedolight:

- Zwei perfekt zueinander berechnete asphärische Linsen
- Zusätzliche Relativbewegung der zweiten Linse
- Größerer Reflektor

Dadurch bieten sie ...

- ... noch höhere Lichtausbeute
- ... noch sanftere Lichtverteilung
- ... noch klarer definierten Lichtkegel
- ... noch größeren Fokussierbereich
- ... noch bessere Lichtkontrolle durch die Tore
- ... weiter verbesserten Lichtcharakter



DLHM4-300 Kunstlicht-Leuchte

Präzisionsleuchte mit integriertem Vorschaltgerät, deren Leistung es leicht mit wesentlich größeren Lichtquellen aufnehmen kann. Perfekt gleichmäßige Lichtverteilung, hervorragende Kontrolle, immenser Fokussierbereich, dimmbar.

- preisgekrönte Dedolight-Aspherics²-Optik
- Zoomfokus
- integriertes elektronisches Netzteil 24 V/150 W
- stufenlos dimmbar

Sondermodell DLHM4-300SE extern dimmbar (230/240V), Sondermodell DLHM4-300DMX mit DMX-Steuerung.

Vier Versionen für unterschiedliche Eingangsspannungen: 240 V (DLHM4-300 E +), 230 V (DLHM 4-300 E), 120 V (DLHM4-300U), 100 V (DLHM4-300J).

Technische Daten: DLHM4-300

Abstrahlwinkel:	48° – 4.5°
Fokussierverhältnis:	1 : 23
Gewicht:	1020 g
Watt:	150 W
Kabellänge:	5 m
ON/OFF:	Schnurschalter
Stativanbringung:	16 mm Aufnahme
Betriebsposition:	jede, außer kopfüber

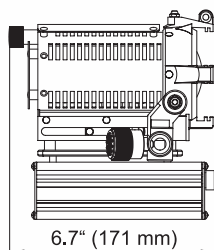
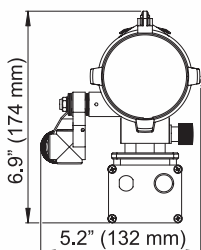

DLH4 Kunstlicht-Leuchte

Die vierte Generation des Dedolights mit preisgekrönter Aspherics²-Optik und Zoomfokus. Unerreichte Lichtqualität und Leistung.

Extrem kompakt, leicht, robust und sparsam.

Vielfältige Stromversorgungsmöglichkeiten und umfangreiche Zubehörpalette.

- neue Dedolight Aspherics²-Optik
- bis zu dreifach höhere Lichtleistung als sein Vorgänger

Technische Daten: DLH4

Abstrahlwinkel:	48° – 4.5°
Fokussierverhältnis:	1 : 23
Gewicht:	558 g
Watt:	100 W (12 V), 150 W (24 V)
Kabellänge:	siehe Tabelle auf der gegenüberliegenden Seite
Stativanbringung:	16 mm Aufnahme
Betriebsposition:	jede

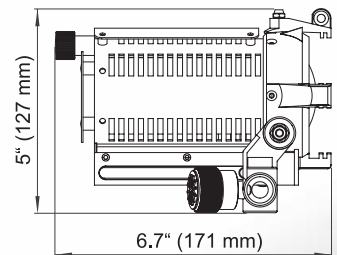
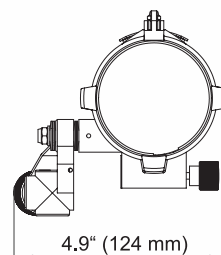



DLH1 x 150S Kunstlicht-Softlight

Kompakte Größe, hohe Leistung, die man auf den ersten Blick nicht erwarten würde. Die Lichtquelle steht im Brennpunkt jeder verwendeten Softbox: dadurch perfekt gleichmäßig ausgeleuchtete Abstrahlfläche und bestmöglicher Output (Stufenlinsenscheinwerfer schaffen nur die Hälfte der Lichtausbeute und zeigen Hotspots).

Der integrierte "One-size-fits-all"-Speedring kann in Sekunden auf die Maße unterschiedlicher Softboxen eingestellt werden: Ø 90 mm für Dedoflex Mini Softbox (DSBSXS), Ø 130 mm für Small (DSBSS) und Medium (DSBSM) Größen.

Funktioniert mit denselben vielfältigen Möglichkeiten der Stromversorgung wie das fokussierbare DLH4 (siehe Tabelle, rechts).

Dedolight Softlight-Spezialtaschen auf Seite 37.

Technical Data: DLH1x 150S

Gewicht: 600 g
 Watt: 12V/100 W oder 24V/150W
 Stromversorgung: siehe Tabelle rechts
 Stativanbringung: 16 mm Aufnahme

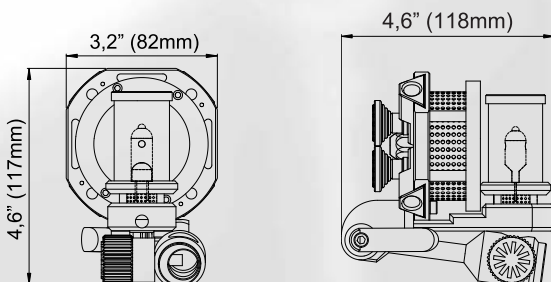

Stromversorgungs-Optionen

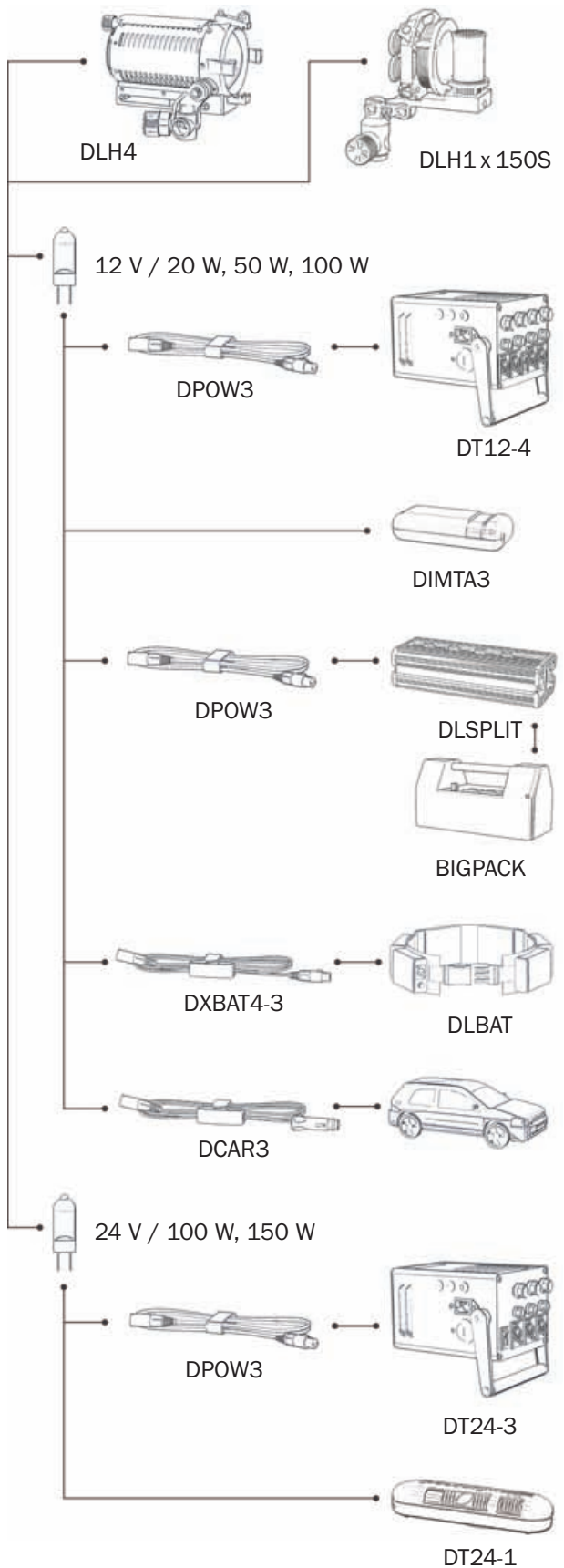



DLH4x150S Kunstlicht-Softlight

Single-Purpose-Softlight für Spiel- und Fernsehfilmsets. Die Leuchte besteht aus vier 150 Watt Kunstlicht-Lampen mit Reflektoren und erreicht fast die Lichtleistung einer Softbox vor einem 2-kW-Stufenlinsenscheinwerfer.

Die Lampen lassen sich individuell dimmen, wobei die Ausleuchtung der Abstrahlfläche immer perfekt gleichmäßig bleibt. Das ermöglicht nicht nur die Manipulation der Farbtemperatur, sondern für jede Farbtemperaturstufe vier Helligkeitsstufen, je nachdem, wie viele Lampen gleichzeitig betrieben werden. Zusätzlich bleibt die Lichtintensität auf einer gegebenen Distanz gleich, unabhängig von der Größe der verwendeten Softbox.

Durch sein geringes Gewicht benötigt das DLH4x150S für den Aufbau keine schweren Stativ.

Vielfältige Stromversorgungsmöglichkeiten (siehe S. 37). (Benötigt Vorschaltgerät)

Technische Daten: DLH4x150S

Gewicht:	800 g
Watt:	max. 4 x 24V/150W
Lampen:	DL150 (wie DLH4)
Kabellänge:	1.7 m
Stativanbringung:	16 mm Aufnahme

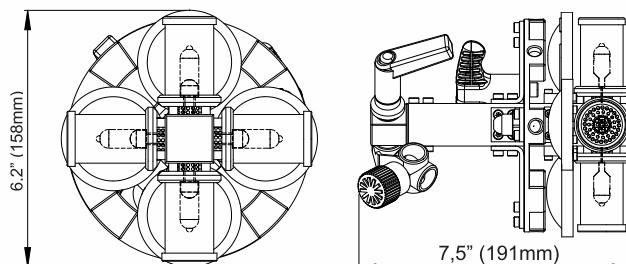

DT4x150 Vorschaltgerät

Steuereinheit und Stromversorgung für das DLH4x150S Kunstlicht-Softlight.

Alle vier Lampen sind individuell und stufenlos dimmbar. Das ermöglicht nicht nur die Einstellung der Farbtemperatur (jeder Wert unter 3400 K ist möglich), sondern für jede Farbtemperaturstufe vier unterschiedliche Helligkeitslevel, je nachdem, wie viele Lampen gleichzeitig eingeschaltet werden.

Technische Daten: DT4x150

Gewicht:	2500 g
Leistung:	4 x 150 V (24V)
Steuerung:	jeder Ausgang individuell dimmbar
Eingangsspannung:	verfügbar in vier Versionen:
	240 VAC (DT4x150E+)
	230 VAC (DT4x150E)
	120 VAC (DT4x150U)
	100 VAC (DT4x150J)

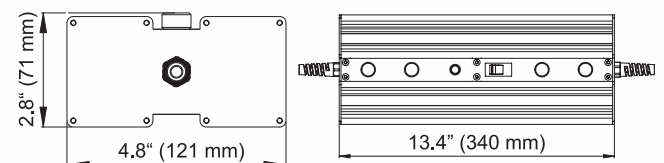



Alternative Stromversorgung für DLH4x150S

Durch das **DPOW4X** Multi-Core-Kabel kann das DLH4x150S Softlight durch alle Stromversorgungsmöglichkeiten der Classic Serie wie vier individuelle Dedolights gespeist und gesteuert werden. Dadurch ergeben sich zahlreiche Optionen:

- ein **DT24-3** (S. 39): drei Lampen à 150 W/24 V, individuell dimmbar in drei kalibrierten Stufen
- ein **DT12-4** (S. 38): vier Lampen à 100 W/12 V, individuell dimmbar in drei kalibrierten Stufen
- vier **DT24-1** (S. 40): vier Lampen à 150 W/12 V, individuell dimmbar (zwei kalibrierte Stufen und stufenlos)
- vier **DIMTA3** (S. 40): vier Lampen à 100 W/12 V, individuell stufenlos dimmbar

Auch Batteriebetrieb ist kein Problem.

- **BIGPACK** Akku und **DLSPLIT** Splitter-Box (S. 42): vier Lampen à 50 W/12 V

(Anmerkung: Spannungsvorgabe der eingesetzten Lampen muss der Stromversorgung entsprechen.)

Softlight-Spezialtaschen

HTP – Hitzebeständige Softlight-Tasche.

Gefüttert mit einem ursprünglich für die Raumfahrt entwickelten Spezialgewebe (Supersil), das Temperaturen bis zu 1100 °C widersteht.

- Softlight muss nach dem Einsatz nicht abkühlen, sondern kann sofort sicher verpackt werden
- bietet optimalen Schutz

In folgenden Größen erhältlich:

HTP150S für DLH1 X 150S HTP200S für DLH200S
HTP300S für DLH1 X 300S HTP400S für DLH400S

HTP4 X 150S für DLH4 X 150S
HTP1000S für DLH1000S und DLH1000SPUS



DLH1x300S Kunstlicht-Softlight

Leistungsstarkes, kompaktes 300 W Kunstlicht-Softlight für den Netzbetrieb. Ideal geeignet für mobile Teams als Interview-Key- oder -Fill-Light. Auch als dimmbare Version erhältlich (**DLH1X300SDIM**).

Kein aufwändiger Speedring-Wechsel. Vier Arme lassen sich in Sekunden an unterschiedliche Softbox-Größen anpassen: Ø 90 mm für Dedoflex Mini Softbox (**DSBSXS**), Ø 130 mm für Small (**DSBSS**) und Medium (**DSBSM**) Dedoflex-Domes.

Das DLH1x300 lässt sich durch Lampenwechsel an unterschiedliche Eingangsspannungen anpassen.

Dedolight Softlight-Spezialtaschen, siehe linke Spalte.

Technische Daten: DLH1x300S

Gewicht:	1380 g
Watt:	300 W
ON/OFF:	Schnurschalter
Kabellänge:	3 m
Stativanbringung:	16 mm Aufnahme

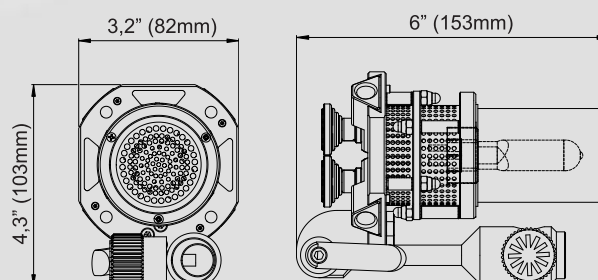

Stromversorgung der Classic-Serie

Alle Niedervoltleuchten der Dedolight Classic-Serie können mit 12-V- oder 24-V-Lampen betrieben werden. Als Stromversorgung können Wechselstrom (AC) oder Gleichstrom (DC), also auch Autobatterien (direkt oder über den Zigarettenanzünder-Anschluss), Batteriegürtel oder andere 12-V- und 24-V-Stromquellen eingesetzt werden. Ausnahmen bei der Classic-Serie sind nur die beiden ausschließlich für Netzstrom konzipierten Leuchten: das DLHM4-300 und das DLH1x300S Softlight (sowie deren Sondermodelle).

Der Niedervoltbetrieb aller Classic Dedolights ist durch die niedrige Stromaufnahme sehr energiesparend und zeichnet sich durch hohe Leistung und extrem niedrige Betriebskosten aus. Unsere Ersatzlampen sind wesentlich preiswerter und bieten weitaus längere Lebensdauer und viel geringere Empfindlichkeit gegenüber Schlag und Vibration als unsere Konkurrenzsysteme. Auf die Einsatzzeit der Dedolights gerechnet, amortisiert sich nicht nur der Anschaffungspreis nach kurzer Zeit, es ergeben sich darüber hinaus sogar wesentliche Einsparungen.

Durch besonders niedrige Betriebskosten das preiswertere System.

AC-Netzbetrieb für 12 V Lampen:

- **DT12-4** Vorschaltgerät – Vier Ausgänge à 12V/100W, Leuchten individuell steuerbar in exakt kalibrierten Stufen, einstellbar auf Eingangsspannungen von 100 - 255 VAC (weltweiter Einsatz).
- **DIMTA3** Vorschaltgerät (S. 40) – Elektronischer Schnurtrafo für eine Leuchte (12V/100W), stufenlos dimmbar (für 230 VAC Eingangsspannung)

AC-Netzbetrieb für 24 V Lampen:

- **DT24-3** Vorschaltgerät (S. 39) – Drei Ausgänge à 24V/150W, Leuchten individuell steuerbar in exakt kalibrierten Stufen, einstellbar auf Eingangsspannungen von 100 - 255 VAC (weltweiter Einsatz).
- **DT24-1** Vorschaltgerät (S. 40) – Elektronischer Schnurtrafo für eine Leuchte (24V/150W), stufenlos und in zwei kalibrierten Stufen dimmbar.

Batteriebetrieb:

- Batterie-Adapter-Kabel (**DXBAT4-3**), S. 39
- Adapter für Zigarettenanzünder (**DCAR3**), S. 39
- **BIGPACK** Akku und **DLSPLIT** Splitter-Box (S. 42), bis zu vier Leuchten à 50 W/12 V



DT12-4 Vorschaltgerät

Stromversorgung/Kontrolleinheit zur Speisung von vier Classic Dedolights mit 20-, 50- oder 100-Watt-Lampen mit 12 Volt (fokussierbare Leuchten und Softlights). Für jede Leuchte sind individuell drei exakt kalibrierte Farbtemperatur- und Intensitätsstufen einstellbar:

- | | |
|-----------|--------------------------------|
| 1. Aus | |
| 2. Low | 3000 K |
| 3. Medium | 3200 K (10.7 V Lampenspannung) |
| 4. High | 3400 K (12,2 V Lampenspannung) |

Das Vorschaltgerät kann an Eingangsspannungen von 100 - 255 VAC (in 5-V-Schritten) angepasst werden. Eine integrierte Spannungsanzeige gibt an, ob die eingestellte Spannung zu hoch, zu niedrig oder korrekt ist, und gewährleistet dadurch exakte Farbwerte.

Technische Daten: DT12-4

- | | |
|------------|--|
| Gewicht: | 5500 g |
| Eingang: | 100 – 255 VAC (einstellbar) |
| Ausgang: | 4 x 10 – 12,2 VAC, max. 100 W, individuell schaltbar |
| Sicherung: | 1 x Eingang
4 x Ausgang (Automaten) |

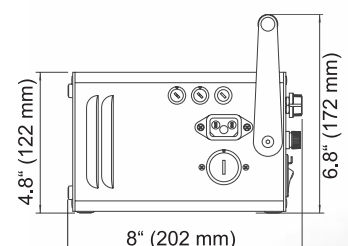
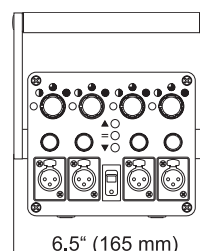



DT24-3 Vorschaltgerät

Stromversorgung/Kontrolleinheit zur Speisung von drei Classic Dedolights mit 100- oder 150-Watt-Lampen mit 24 Volt (fokussierbare Leuchten und Softlights). Für jede Leuchte sind individuell drei exakt kalibrierte Farbtemperatur- und Intensitätsstufen einstellbar:

- | | |
|-----------|--------------------------------|
| 1. Aus | |
| 2. Low | 3000 K |
| 3. Medium | 3200 K (22 V Lampenspannung) |
| 4. High | 3400 K (24,5 V Lampenspannung) |

Das Vorschaltgerät kann an Eingangsspannungen von 100 - 255 VAC (in 5-V-Schritten) angepasst werden. Eine integrierte Spannungsanzeige gibt an, ob die eingestellte Spannung zu hoch, zu niedrig oder korrekt ist, und gewährleistet dadurch exakte Farbwerte.

Technical Data: DT24-3

Gewicht:	5150 g
Eingang:	100 – 255 VAC (einstellbar)
Ausgang:	3 x 17,4 – 24,5 VAC, max. 150 W, individuell schaltbar
Sicherung:	1 x Eingang 4 x Ausgang (Automaten)

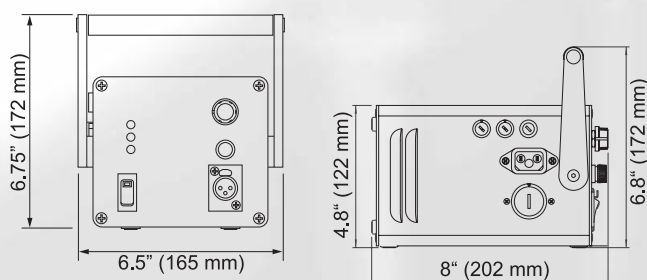

Kabel

Eine große Auswahl an Kabeln ergänzt das Classic-Dedolight-Programm für vielfältige Möglichkeiten der Stromversorgung:

- 100 – 255 VAC-Netzbetrieb
- 12-V- oder 24-V-Gleichstrom
- Kamera-Akkus
- Autobatterien
- Zigarettenanzünder
- und mehr...

DPOW3 – Leuchtenkabel.

Verbindet Classic Dedolights mit DT12-4 oder DT24-3 Vorschaltgerät. Kann auch als Verlängerungskabel verwendet werden (jedes zusätzlich verwendete DPOW3-Kabel senkt die Spannung der gespeisten Leuchte, so dass die eingestellte Leistung um eine Stufe sinkt).
Länge: 8 m

DXBAT4-3 – Batteriekabel, 4-Pin-XLR.

Verbindet Classic Dedolight-Leuchten mit jeder 12-V-Batterie mit 4-Pin-XLR-Anschluss. Mit Mini-Sicherung.
Länge: 1.2 m

DCAR3 – Adapter für Zigarettenanzünder.

Ermöglicht die Speisung einer Classic Dedolight-Leuchte mit 12-V-Lampe durch einen Auto-Zigarettenanzünder. Mit Schnurschalter.
Länge: 2.5 m





DT24-1 Vorschaltgerät

Elektronischer Schnurtrafo zur Speisung einer Classic-Dedolight-Leuchte mit 24V/150W-Lampe. Leicht, kompakt und leistungsstark. Komplett stufenlos dimmbar oder in zwei kalibrierten Farbtemperatur- und Intensitätsstufen (3200 K und 3400 K) schaltbar. Im Vergleich zum 12V/100W-Schnurtrafo DIMTA3: 80 % höhere Lichtleistung.

Technische Daten: DT24-1

- Gewicht: 710 g
 Eingangsspannung: drei unterschiedliche Versionen:
 DT24-1E (230/240 VAC)
 DT24-1U (120 VAC)
 DT24-1J (100 VAC)
 Ausgang: 0 V – 24 V/150 W max.
 Funktionsschalter:
 - ~ 3400 K (Maximaler Output)
 - ~ 3200 K
 - stufenlos dimmbar

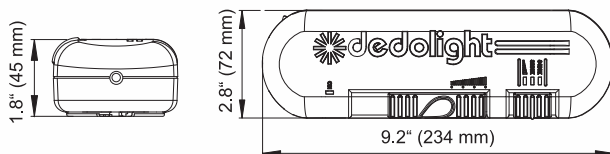

DIMTA3 Vorschaltgerät

Elektronischer Schnurtrafo zur Speisung einer Classic-Dedolight-Leuchte mit 12V/100W Lampe. Stufenlos dimmbar. Die maximale Farbtemperatur des Lichts beträgt dabei 3200 K und entspricht der mittleren Intensitätsstufe unseres DT12-4 Vorschaltgerätes.

Technische Daten: DIMTA3

- Gewicht: 498 g
 Eingangsspannung: 230 VAC
 Ausgang: 0 V – 11 V AC/100 W max.

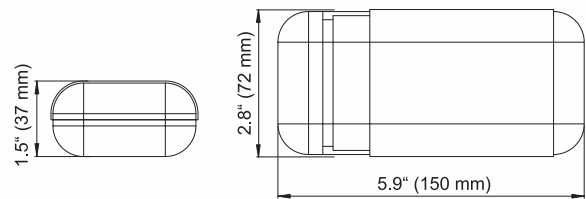



12 V Akku-Gürtel

Unsere Akku-Gürtel sind aus extrem haltbarem, flexiblen Textilmaterial gefertigt und mit einem praktischen Schnellverschluss ausgerüstet. Zwei unterschiedliche Zellentypen stehen zur Auswahl:

- NiCd-Zellen (Nickel Cadmium) gewährleisten hohe Verlässlichkeit, lange Lebensdauer und arbeiten auch unter extremen Wetterbedingungen
- NiMH-Zellen (Nickel Metalhydrid) bieten höhere Kapazität als NiCd-Zellen bei gleicher Größe und gleichem Gewicht

Die in all unseren Akku-Gürteln integrierten Ladegeräte (Ladezeit: 5 bis 7 Stunden) arbeiten mit Eingangsspannungen von 84 - 240 V bei 50 oder 60 Hz und sind somit weltweit einsetzbar.

Zusätzliche Ausstattungsoptionen für alle Gürtel:

- elektronischer Tiefentladeschutz (zusätzliches "E" am Ende des Produkt-Codes)
- elektronischer Tiefentladeschutz und eingebauter Dimmer (zusätzliches "ED" am Ende des Produkt-Codes)

Technische Daten

		Code	DLBAT54	DLBAT84-1	DLBAT84-2	DLBAT84-13
Zellentyp			NiCd	NiCd	NiMH	NiMH
Spannung (V)			12	12	12	12
Stromleistung (Ah)			5	8	8	13
Gewicht (kg)			2.0	3.0	3.0	3.0
Gewicht (lb)			4.4	6.6	6.6	6.6
Laufzeit (in Minuten)	100-W-Lampe		35	50	50	90
	50-W-Lampe		70	100	100	180

DLBAT54 – NiCd

12V/5Ah Akku-Gürtel mit 4-Pin-XLR-Stecker.
Gewicht: 2.0 kg

DLBAT84-1 – NiCd

12V/8Ah Akku-Gürtel mit 4-Pin-XLR-Stecker.
Gewicht: 3.0 kg

DLBAT84-2 – NiMH

12V/8Ah Akku-Gürtel mit 4-Pin-XLR-Stecker.
Gewicht: 3.0 kg

DLBAT84-13 – NiMH

12V/13Ah Akku-Gürtel mit 4-Pin-XLR-Stecker.
Gleiches Gewicht wie DLBAT84-1 NiCd, aber höhere Leistung.
Gewicht: 3.0 kg

Zum Anschluss des **DLH4** Dedolights an einen Akku-Gürtel verwenden Sie das **DXBAT4-3** Kabel.

Zum Anschluss der **DLOBA²** On-board-Leuchte an einen Akku-Gürtel verwenden Sie das **DLOBA²-XLR**-Kabel.

Wird die **DLOBA²** Kameraleuchte über Akku-Gürtel oder Batteriebetrieben, muss der Dimmer am Gürtel auf Maximum gestellt sein, um Elektronik-Schäden zu vermeiden.





BIGPACK Akku

Dient zur Speisung von bis zu vier 12V Classic Dedolights (in Verbindung mit der DLSPLIT Splitter-Box) oder der Sundance Dedolights der Serie 200 (in Verbindung mit dem DEB200BAT Vorschaltgerät). Integriertes Über-Nacht-Ladegerät. BIGPACKs sind wie unsere Akku-Gürtel als Nickel-Cadmium- oder Nickel-Metallhydrid-Version (höhere Leistung als NiCd, aber gleiches Gewicht) erhältlich.

Technische Daten: BIGPACK1

Zellentyp: NiMH
 Zwei separate Ausgänge: 14.4 V (26 Ah) & 28.8 V (13 Ah)
 Eingangsspannung: 84 – 240 V/50 – 60 Hz
 Maße: 13.5 cm x 27.5 cm x 18 cm
 Gewicht: 8 kg

Technische Daten: BIGPACK2

Zellentyp: NiCd
 Zwei separate Ausgänge: 14.4 V (16 Ah) & 28.8 V (8 Ah)
 Eingangsspannung: 84 – 240 V/50 – 60 Hz
 Maße: 13.5 cm x 27.5 cm x 18 cm
 Gewicht: 8 kg

DEXTCHG

Optionales externes Schnellladegerät.
 Maße: 189 x 132 x 82 mm
 Gewicht: 650 g



DLSPLIT Splitter-Box

Die Dedolight Splitter-Box dient in Verbindung mit unseren BIGPACK1- und BIGPACK2-Akkus zur Speisung von bis zu vier Classic Dedolights oder des DLH4x150S (14,4-V-Ausgang). Es können entweder vier 50W- oder zwei 100W-Leuchten gleichzeitig betrieben werden. Jeder Ausgang ist individuell dimmbar.

Technische Daten: DLSPLIT

Eingangsspannung: 12 – 21 VDC
 Ausgang: maximal 12V/200W
 (verteilt auf mehrere Leuchten)
 Maße: 22 cm x 6 cm x 8.5 cm
 Gewicht: 836 g

Beispiele für BIGPACK-Laufdauer

Zellentyp	2 x 50 W / 1 x 100 W	4 x 50 W / 2 x 100 W
NiCd (230 Wh)	138 Min.	69 Min.
NiMh (374 Wh)	224 Min.	112 Min.





DLOBA² Kameraluchte

Leicht, kompakt, leistungsstark, mit gewohnt hoher Dedolight-Lichtqualität. Die Dedolight DLOBA² Kameraluchte arbeitet mit Kunstlicht bis zu 3200 K und einem einschwenkbaren Tageslicht-Filter. Sie verwendet das Doppelasphären-System Aspherics², allerdings in modifizierter Form, um selbst den Sichtbereich von Weitwinkel-Zooms (4,8 mm Brennweite = 70°) gleichmäßig auszuleuchten. Ein Abstrahlwinkel von nur 6° in Spotstellung garantiert gleichzeitig hohe Reichweite.

Das DLOBA² passt auf den typischen "Schuh" der Videokamera oder kann mit dem integrierten 1/4"-Gewinde befestigt werden. Durch den Multifunktions-Arm können Höhe und Neigung mit einem Handgriff verstellt und die Leuchte sogar leicht rechts oder links der Kamera-Achse positioniert werden. Die softwaregesteuerte Elektronik reguliert die Lampenspannung automatisch auf 12 Volt, arbeitet mit Eingangsspannungen bis zu 21 VDC und bietet volle Dimmbarkeit ohne Energieverlust.

- hoher Output, minimaler Energieverbrauch
- Soft-Start um "Start-Peaks" im Kamerabild zu vermeiden
- voll elektronisch dimmbar, ohne Energieverlust
- Flip-up-Diffuser für Close-up-Interviews
- Flip-down-Tageslicht-Konversions-Filter (dichroitisch)
- kurzschlussgeschützt
- automatische Unterspannungs-Abschaltung, um Tiefentladung der Akkus zu vermeiden
- LED-Anzeige "Power Available"
- Anzeige für fehlende oder defekte Lampe

Kabel:	
DLOBA²-AB	für Anton/Bauer-Output an der Gold-Mount-Platte
DLOBA²-PAG	Kabel für PAG-System
DLOBA²-XLR	Kabel mit 4-Pin-XLR-Stecker zur direkten Speisung durch Akku-Gürtel/Batterie

Technische Daten: DLOBA²

Abstrahlwinkel:	70° – 6°
Fokussierverhältnis:	1 : 10
Gewicht:	558 g
Watt:	12 V/100, 50, 35, 20 W
Eingangsspannung:	10 V – 21 V
Anbringung:	Kameraschuh oder 1/4"-20

Gewinde: (102 mm)

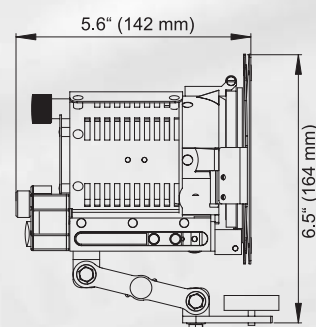
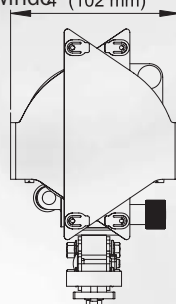

DT12DC Stromversorgung

Die DT12DC Stromversorgung ermöglicht den Netzbetrieb der DLOBA² Kameraluchte.

Technische Daten: DT12DC

Gewicht:	970 g
Maße:	196 mm x 88 mm x 51 mm
Eingangsspannung:	90 – 260 VAC
Ausgang:	12 VDC/130 W
Sicherheit:	überspannungs- und überlastungsgeschützt



Bei kontinuierlicher Nutzung (ca. 20 Min.) schaltet sich automatisch der integrierte Ventilator ein, was zur Störung der Tonaufnahme führen kann.

Adapter423
XLR-Adapter 4-Pin auf 3-Pin.



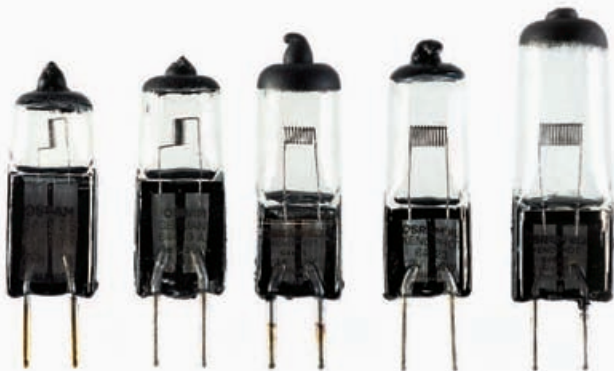

Dedolight-Lampen

Die im Dedolight eingesetzten Niedervolt-Lampen bieten fünf besondere Vorteile:

- Ihre Lichtausbeute beträgt 40 Lumen pro Watt im Gegensatz zu 20 - 25 Lumen pro Watt bei konventionellen Filmleuchten, die mit Netzspannung betrieben werden - ein wesentlicher Beitrag zur Effizienz der Dedolights.
- Sie kosten nur einen Bruchteil des Preises der Netzspannungs-Lampen konventioneller Filmleuchten.
- Ihre Lebensdauer übersteigt diejenige konventioneller Netzspannungs-Lampen um ein Vielfaches. In Kombination mit dem geringen Preis, amortisieren sich die Anschaffungskosten der Dedolights binnen kurzer Zeit, und es ergeben sich darüber hinaus erhebliche Einsparungen.
- Ihre besondere Robustheit macht sie sehr widerstandsfähig gegen Schlag, Vibration und Wettereinflüsse. Das erhöht nicht nur weiter die Lebensdauer, sondern erlaubt den Einsatz von Dedolights unter Umständen, die mit herkömmlichen Filmleuchten nicht zu bewältigen wären.
- Ihre kleine Flackernwendel unterstützt die optische Konstruktion der Leuchten optimal.

DEDOLIGHT-LAMPEN

für Film, TV und Fotografie

Lampe	V	W	Lebensdauer in Std.	
			Hersteller- angabe ¹	im Dedolight ² bei 3200 K
DL20	12	20	3000	3000
DL50	12	50	50	800
DL100	12	100	50	700
DL100-24	24	100	300	800
DL150	24	150	50	300

¹ Durchschnittsangabe des Herstellers

² durchschnittliche Lebensdauer im Dedolight (Boost-Position bei DT12-4- und DT24-3- und 3400K-Position bei DT24-1-Vorschaltgeräten führt zu geringeren Werten)

DEDOLIGHT LAMPEN

Die DLOBA² Kameraluchte (mit elektronischer Spannungsanpassung) arbeitet mit DL100- und DL50-Lampen, was eine erheblich höhere Lichtausbeute gewährleistet.

Bitte wenden Sie sich bei der Lampenauswahl für die ältere Generation der DLOB-Kameraluchten an unseren Kundendienst.



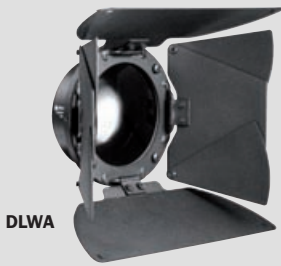

DLWA



DBD8



DBD2



DPLS



DFH

DLWA – Optischer Weitwinkelvorsatz für Classic Dedolights und die Sundance Serie 200. Eine spezielle Negativ-Linse erweitert den Abstrahlwinkel in Flut von 48° auf 80°. Fokussierung der Leuchte ist immer noch möglich. Integriertes Acht-Flügel-Tor zur präzisen Lichtkontrolle.
Gewicht: 542 g

DBD8 – Standard-Acht-Flügel-Tor mit Folienhaltern. Die beiden kleineren Flügel des Tores besitzen je zwei zusätzliche "Hilfsflügel", die unerwünschten Lichtaustritt verhindern. Beide Hauptflügel sind mit zwei Clips für Filterfolien ausgestattet. Aufgrund der sehr hohen Lichtleistung der Aspherics² Dedolights halten Filterfolien länger, wenn sie hier und nicht im Einschub direkt vor der Frontlinse verwendet werden.
Gewicht: 119 g

DBD2 – Supertor. Zwölf-Flügel-Tor für höchste Präzision. Patentiertes System ermöglicht die individuelle Rotation jedes Flügels um seinen Befestigungspunkt. Dadurch lassen sich auch trapezförmige Licht- und Schattenformen erzeugen. Die kleinen Flügel sind mit je vier gefederten Zusatzflügeln ausgestattet, die automatisch die Zwischenräume der Hauptflügel abdecken.
Gewicht: 169 g

DPLS – Lichtschutzring. Verhindert Lichtaustritt wenn zwischen Leuchte und Tor kein Scrim oder Filterhalter verwendet wird.
Gewicht: 19 g

DFH – Filterfolienhalter. Zum Einsetzen von Filterfolien. Größe: 7,6 x 7,6 cm
Gewicht: 20 g

DSCFS – Full Scrim, single. Lichtreduktion von 43 % (¾ Blende).

DSCFD – Full Scrim, double. Lichtreduktion von 55 % (~1.2 Blenden).

DSCS½ – Half Scrim, single. Deckt nur eine Hälfte der Frontlinse ab. 360° rotierbar.

DSCD½ – Half Scrim, double.

DSCG – Verlaufs-Scrim. Drei-Stufen-Scrim. 360° rotierbar.

DSCK – Scrim-Kit. Beinhaltet DSCFS, DSCFD, DSCS½, DSCD½ und DSCG.

DSCP – Scrim-Tasche. Tasche für Scrim mit Halter für Wäscheklammern.

DPACP – Zubehörtasche. Für Imager-Zubehör, vier Fächer für Gobos, Scrim, Filter, Framing-Shutter etc.

DSCGP – Gobo-, Scrim- und Filterfolien-Tasche.

DGRADF03, DGRADF06, DGRADF09 – Neutralgrau-Verlauffilter.

Glas mit dichroitische Beschichtung. Weicher Übergang vom klaren zum neutralgrauen Teil. Verfügbar in drei Stärken: NDO3 (eine Blende), NDO6 (zwei Blenden), NDO9 (drei Blenden). Ermöglicht gleichmäßige Lichtverteilung, selbst bei der Ausleuchtung aus einem steilen Winkel.

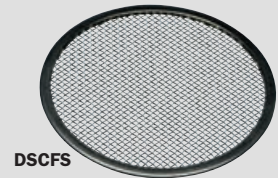

DSCFS

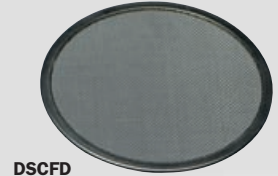

DSCFD

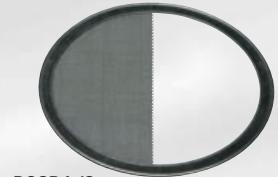

DSCD1/2



DSCG



DSCP



DPACP



DSCGP



DGRADF03, DGRADF06, DGRADF09





Filterfolien

Filterfolien in verschiedenen Ausführungen beinhalten Farbeffekte, Diffusionsfolien (zur Lichtstreuung) und Neutralgrau-Folien (zur Verringerung der Lichtintensität).

DGB – Full Blue.

Konvertiert 3200 K auf Tageslicht. Blaufolien werden entweder zur Tageslicht-Konvertierung (DGB) oder für das nuancenweise Anheben der Farbtemperatur verwendet (DGMB).

DGMB – Mixed Blue.

Full Blue (B)
Half Blue (1/2)
Quarter Blue (1/4)
Eighth Blue (1/8)

DGMD – Mixed Diffusion.

Diffusionsfolien reichen von der leichten Streuung des Lichtkegels (LTF) bis zur weitwinkligen, diffusen Streuung (TWD) und bieten sogar Lichtstreuung in nur einer Achse (TS).
Tough Frost (TF)
Powder Frost (PF)
Light Tough Frost (LTF)
Tough Silk (TS)
Tough White Diffusion (TWD)

DGND – Neutral Density.

Neutralgrau-Folien reduzieren die Lichtintensität.
ND03 (03)
ND06 (06)
ND09 (09)

DGW – Warm Tone Effect.

Dark Bastard Amber (03)
Pale Amber Gold (09)
Deep Straw (15)
Medium Amber (20)
Golden Amber (21)

DGCOL – Color Effect.

Canary (312)
Light Red (26)
Salmon Pink (31)
Deep Pink (43)
Deep Lavender (58)
Sky Blue (68)
Italian Blue (370)
Chroma Green (389)
Kelly Green (94)

DGMO – Mixed Orange.

Full Orange (O)
Three-quarter Orange (3/4)
Half Orange (1/2)
Quarter Orange (1/4)
Eighth Orange (1/8)

An dieser Tabelle lässt sich ablesen, wie viele vorgeschchnittene Filter jedes Set beinhaltet. Die Nummer im Feld bezieht sich auf die Zahl der Folien jeder einzelnen Sorte im Set (DGMD enthält z. B.: 4 Tough Frost, 4 Powder Frost etc.). Das Mixed-Blue-Set beinhaltet jeweils doppelt so viele "Full Blues", wie andere "Blues".

Filtergröße	7,6 x 7,6 cm	19 x 22 cm	12 x 12 cm	28 x 30 cm
DGB	12*	12	-	12
DGMB	8B/4	8B/4	-	4B/2
DGMD	4	4	4	4
DGND	4*	4	-	4
DGW	4	4	4	4
DGCOL	4*	4	-	2
DGMO	-	4	-	2
Funktioniert mit	DFH – Filterhalter Classic Dedolight	DBD8 – Neues Tor der Classic Serie	DFH400 – Serie 400 Filterhalter	DBD400 – Serie 400 Tor

* Nicht empfohlen für die Verwendung im Classic Dedolight der Generationen DLH1 bis DLH3 mit 150 W Lampe oder dem Classic Dedolight DLH4 mit Aspherics²-Optik.

Die DLH4 Leuchten mit Aspherics²-Optik schaffen erheblich höhere Lichtleistung als ihre Vorgänger (DLH1 bis DLH3). Bei unseren älteren Modellen wurde der DFH-Filterhalter direkt vor der Frontlinse eingesetzt. Bestimmte Filterfolien (Blue, ND und dunklere Farben) absorbieren soviel vom zusätzlichen Licht der Aspherics²-Leuchten, dass die Folien schnell ausbleichen und keine angemessene Lebensdauer bieten. Wir empfehlen deshalb bei DLH4 und DLHM4-300 größere Folien vor dem Tor (z. B. mit den Clips des DBD8) in waagerechter Position zur besseren Kühlung zu verwenden.

Bestellcodes für unterschiedliche Foliengrößen:

Für DFH Filterhalter (Classic Dedolight):
normalen Produktcode angeben (Beispiel: DGMD)
Für DBD8 Torhalter (neues Classic-Dedolight-Tor):
"8" hinzufügen (Beispiel: DGMD8)
Für Serie-400-Filterhalter:
"400" hinzufügen (Beispiel: DGMD400)
Für Serie-400-Torhalter:
"4008" hinzufügen (Beispiel: DGMD4008)





Glasfilter

Sehr hitzebeständige, dichroitisch beschichtete Glasfilter montiert in einem Metallring (Ø 76 mm) mit Kunststoffgriff zur sicheren Handhabung, wenn die Filter erhitzt sind.

Filter passen direkt in die Aufnahme vor der Frontlinse der Classic Dedolights und des DLH200D der Sundance Serie 200 (S. 31).

DFCOL2 – Dichroitische Farb-Effekt-Filter.

Folgende Farben sind erhältlich:

- Red (DFCOL2R)
- Red Magenta (DFCOL2RM)
- Full Orange (DFCOL2FO)
- Yellow Orange (DFCOL2O)
- Yellow (DFCOL2Y)
- Light Green (DFCOL2LG)
- Full Green (DFCOL2FG)
- Turquoise (DFCOL2T)
- Light Blue (DFCOL2LB)
- Medium Blue (DFCOL2MB)
- Purple (DFCOL2P)

DDCF – Dichroitischer Tageslicht-Konversions-Filter. Tageslicht-Konversion für DLH4 und DLHM4-300. Transmission 50 % (Verlust von einer Blende).

DTCF – Dichroitischer Kunstlicht-Konversion-Filter. Konvertiert DLH200D (mit Tageslicht-Lampe) von 5600 K Farbtemperatur auf ca. 3200 K. Transmission 50 % (Verlust von einer Blende).

DCF – Tageslicht-Konversions-Filter.

Dieser Glasfilter verwandelt 3200 K Farbtemperatur auf ca. 5000 K und 3400 K auf ca. 5500 K.

Transmission ungefähr 25 % (Verlust von zwei Blenden).



Reflektoren/Diffusoren

Faltbare Reflektoren und Diffusoren mit Tasche. Maße: Ø 30 cm, Ø gefaltet (in Tasche) 10 cm Gewicht: 35 g

DFT30 – Transluzenter Diffusor.

Wird verwendet, um die Abstrahlfläche einer fokussierenden Leuchte zu vergrößern und sanftere Schattenübergänge zu erzeugen. Kann mit DLTFH (siehe unten) an den fokussierenden Dedolights befestigt und als kompakte Alternative zu einem kleinen Softlight verwendet werden. Funktioniert auch als weicher Reflektor.

DFSW30 – Silver/White Reflektor.

Aufheller oder Effekt-Reflektor. Die silberne Seite bietet stärkere Reflektionen während die weiße Seite sanfteres Licht abstrahlt.

DFGW30 – Gold/White Reflektor.

Die goldene Seite reflektiert einen angenehmen Warmton der besonders bei Portät-Aufnahmen für ansprechende Hauttöne sorgt. Die weiße Seite erzeugt sanftes Fülllicht.

DLTFH – Dedoflex Halter.

Flexibler Arm mit drei Halteklammern. Hält Dedoflex-Diffusoren und -Reflektoren (30 cm Ø) und wird zwischen Stativ und Leuchte gesetzt. Gewicht: 180 g





Der Classic Imager

Ein Projektionsystem unübertroffener Qualität und Vielseitigkeit. Der Classic Imager passt auf den Torhalter aller fokussierenden Leuchten der Classic Serie und der Sundance Serie 200.

Gestochen scharfe Licht- und Schattenformen. Ob großflächige lichtstarke Projektionen oder Akzente in Stecknadelkopfgröße - der Imager ist das unangefochtene Spitzeninstrument seiner Klasse:

- perfekter Kontrast
- keine Überstrahlung
- keine Farbsäume
- maximale Auflösung
- minimale Verzeichnung
- enorme Lichteffizienz

Da das optische System der Dedolights und des Imagers zueinander berechnet und sorgfältig aufeinander abgestimmt sind, ist die effektive Lichtleistung oft höher als bei anderen Projektions-Systemen mit weit höherer Wattzahl.

Die Imager-Wechselobjektive ermöglichen weitreichende Anwendungsgebiete - von Table-Top-Fotografie über Special-Effects bis hin zu großen Spielfilm-Sets.

Imager-Objektive

Die wechselbaren Objektive des Imager-Systems funktionieren wie bei einer Kamera. Kurze Brennweiten erlauben Projektionen beachtlicher Größe, während lange Brennweiten das Licht in einer kleineren Abbildung bündeln (z. B. für größere Reichweite). Unsere Standard-85-mm-Optik projiziert bei zwei Meter Projektionsabstand ein Bild mit 135 cm Durchmesser. Unsere 185-mm-Optik projiziert dieselbe Größe

bei 5 Meter Abstand (siehe S. 93 für Informationen zu allen Objektiven).

Unsere Objektive bestehen aus hochwertigen Materialien - Metallfassungen und Qualitätsglas - und widerstehen großer Hitze.

DPL60M – 60 mm, f/2.4, Weitwinkel-Objektiv
Gewicht: 150 g

DPL85M – 85 mm, f/2.8, Objektiv
Im Standard-Lieferumfang der drei Classic-Imager-Versionen DP1, DP2 und DP3.
Gewicht: 153 g

DPL185M – 185 mm, f/3.5, Tele-Objektiv
Die längste Brennweite im Sortiment.
Gewicht: 516 g

DPLZ120M – 70 bis 120 mm, f/3.5, Zoom
Dieses Zoom-Objektiv ermöglicht das Einstellen der Abbildungsgröße.
Gewicht: 516 g

DPLZ150M – 85 bis 150 mm, f/3.5, Zoom
Dieses Zoom-Objektiv ermöglicht das Einstellen der Abbildungsgröße.
Gewicht: 516 g

DPX – Makrotubus
Funktioniert wie ein Makrotubus an einer Kamera und wird zwischen Imager und Objektiv eingesetzt. Verlängert den Imager um 60 - 100 mm. Zur Projektion von Licht- und Schattenformen in kurzem Abstand für sehr kleinen Effekte (z. B. ein Zeiger einer Armbanduhr).
Gewicht: 105 g





DP1 Imager-Projektionsvorsatz

Der DP1 Imager bietet größte Vielseitigkeit und unerreichte Präzision. Gefederter Zubehöreinschub für eine große Palette an Zubehör.

DP1 – Universal-Imager.

Mit 85-mm-Standard-Objektiv (DPL85M) und gepolsterter Tasche.

Gewicht: 437 g

DP10 – Universal-Imager.

Wie DP1, aber ohne Objektiv.

Gewicht: 284 g

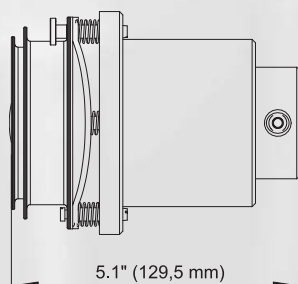
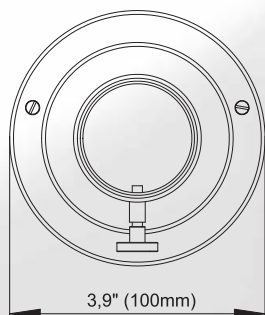

DPFS – Framing-Shutter. Satz mit vier Einschubblechen für den Zubehöreinschub des DP1. Zur Erzeugung vielseitiger Schattenformen (Rechtecke, Trapeze, Dreiecke etc.).
Gewicht: 28 g



DPFS

DPIR – Iris. Vollmetall-Iris mit 18 Blendenlamellen. Zur Projektion runder Lichtflächen.
Gewicht: 48 g

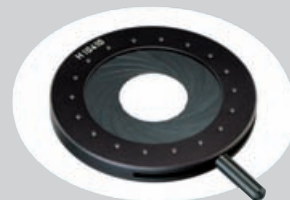

DPIR

DPGH – Gobo-Halter. Zweiteiliger Halter für Standard-Metallgobos (Größe 'M', Ø 66 mm).
Gewicht: 22 g

DPGGH – Glasgobo-Halter. Zweiteiliger Halter für Standard-Glasgobos (Größe 'M', Ø 66 mm). Gobotiefe 1.75 bis 5.25 mm.
Gewicht: 26 g

DPSH – Diahalter. Für gerahmte 35-mm-Dias. Achtung: Begrenzte Lebensdauer der Dias. Nur in Kombination mit Hitzefilter (DHF) und Classic Dedolights mit maximal 100 W (nicht DLH4) verwenden (siehe Hinweis in der rechten Spalte).
Gewicht: 45 g



DPACP – Imager-Zubehörtasche. Vier Fächer für Gobos, Scrim, Filter, Framing-Shutter etc.

DHF – Hitzefilter. Hochwertige hitzereflektierende Beschichtung, Metallrahmen und Kunststoffgriff. Sorgt dafür, dass weniger Hitze das Objekt im Imager-Zubehöreinschub erreicht. Hinweis: Vorübergehende Verringerung der Effizienz bei länger währendem Einsatz.

Hinweis: Für die Dia-Projektion mit den Classic Dedolights der DLH4-Generation und den DLH200D Sundance-Leuchten sollte der neue DP3-Imager (S. 51) mit aktiver Ventilator Kühlung verwendet werden. Dieser bietet außerdem die Möglichkeit, die Bildebene zu verstellen, um selbst bei Projektionen aus ungünstigem Winkel gleichzeitig die nahen und die entfernten Teile der Abbildung scharf darzustellen.





Gobos

Von Stahlgobos bis hin zu hochauflösenden, mehrfarbigen Glasgobos umfasst unser Sortiment hunderte unterschiedlicher Motive. Dazu gehören Bäume, Ast- und Blattwerk, Kirchenfenster, Jalousie-Muster, Blumen, Schneeflocken, Wolken, Skylines, abstrakte grafische Motive und viele mehr. Auch kundenspezifische Maßanfertigungen sind kein Problem. Für ausführlichere Information fordern Sie einfach unseren Gobo-Katalog an.

DPG – Standard-Gobo.

Stahl, Größe 'M' (Classic Imager), benötigt DPGH Gobohalter zur Verwendung im Imager.

Größe: Ø 66 mm Bildgröße: Ø 50 mm

DPGC – Gobo nach Kundenvorgaben.

Sonderanfertigungen sind kein Problem. Besonders beliebt für Firmenlogos, Produktnamen, Ladenschilder, etc.

Stahl, Größe 'M' (Classic Imager), benötigt DPGH Gobohalter.

Größe: Ø 66 mm Bildgröße: Ø 50 mm

DPGG – Glasgobo.

Hochauflösender Glasgobo, Größe 'M' (Classic Imager), benötigt DPGGH Gobohalter.

Größe: Ø 66 mm Bildgröße: Ø 50 mm

DPGGC – Glasgobo nach Kundenvorgaben.

Sonderanfertigungen sind kein Problem. Besonders beliebt für Firmenlogos, Produktnamen, Ladenschilder, etc. (auch mehrfarbig). Größe 'M' (Classic Imager), benötigt DPGGH Gobohalter.

Größe: Ø 66 mm Bildgröße: Ø 50 mm

Anmerkung: Alle Gobos auch in Größe 'A' für den Imager der Serie 400 (S. 29) erhältlich. Einfach '400' in den Produkt-Code einfügen (DP400GG statt DPGG).



Tip: Mit Hilfe von Gobo-Projektionen können reizvolle Stimmungen erzeugt werden. Besonders in Verbindung mit sanften Farben durch Verwendung von Filterfolien im Zubehöreinschub der Dedolights. Unscharfe Projektionen auf den Hintergrund eines Kamerabildes können genutzt werden, um den Eindruck von geringer Schärfentiefe zu erwecken und damit den berühmten "Filmlook" zu erzeugen.

DPGSET Gobo-Set (6 Gobos).

Eine Zusammenstellung aus sechs Stahlgobos mit unterschiedlichen (besonders beliebten) Motiven. Zur Erzeugung von Tiefe im Bild und zur Steigerung der Atmosphäre.

Größe: Ø 66 mm Bildgröße: Ø 50 mm

Gobo-Sets sind auch in Größe 'A' (DPGSET400) für den Imager der Serie 400 (S. 29) erhältlich.

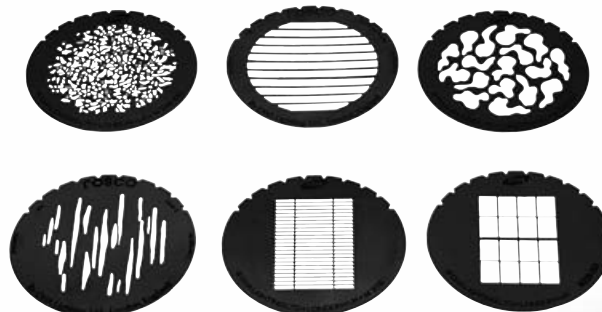



DP2 Imager-Projektionsvorsatz

Framing-Shutter-Version. Präzisions-Projektionsvorsatz mit den gleichen Eigenschaften wie der DP1 Imager (S. 49). Der DP2 besitzt aber statt des Zubehöreinschubs vier bewegliche, jedoch nicht herausnehmbare Framing-Shutter-Bleche.

- Durch eine Separatorscheibe können sich die Bleche nicht gegenseitig berühren und sind dadurch leichter einzeln einzustellen ohne andere Bleche zu verschieben
- Die Bleche können nicht verloren gehen

Der DP2 ist für Kameramänner und Beleuchter geeignet, die die Framing-Shutter oft oder ausschließlich nutzen.

DP2 – Framing-Shutter-Imager.

Mit eingebauten Framing-Shutter-Blechen, 85-mm-Standard-Objektiv (DPL85M) und gepolsterter Tasche.
Gewicht: 494 g

DP20 – Framing-Shutter-Imager.

Wie DP2, aber ohne Objektiv.
Gewicht: 340 g

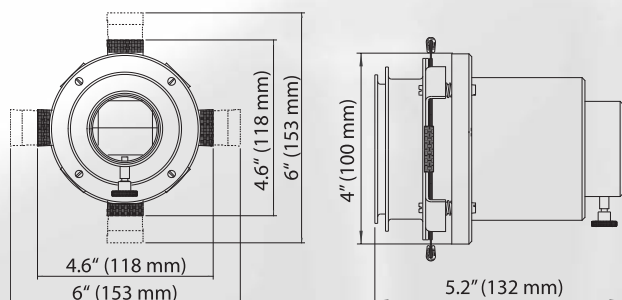

DP3 Imager-Projektionsvorsatz

Ausschließlich zur Projektion von Diapositiven und Gobos.

Durch den eingebauten Ventilator und den hocheffizienten, gekühlten Hitzefilter erlaubt der DP3 Imager die Projektion von Dias über längere Zeit, sogar auf den sehr lichtstarken DLH4-Aspherics²-Dedolights mit 150W-Lampen und den DLH200D-Sundance-Dedolights.

Zusätzlich bietet die verstellbare Bildebene die Möglichkeit, auch bei Projektion aus ungünstigem Winkel sowohl die nahen als auch die entfernten Teile der Abbildung scharf darzustellen.

In den verstellbaren Halter passen gerahmte 35-mm-Dias oder Gobos in Größe 'M'.

DP3 – Dia-Projektions-Imager.

Mit 85mm-Standard-Objektiv (DPL85M), gepolsterter Tasche und 12-V-Netzteil für Ventilator.
Gewicht: 815 g

DP30 – Dia-Projektions-Imager.

Wie DP3, aber ohne Objektiv.
Gewicht: 661 g

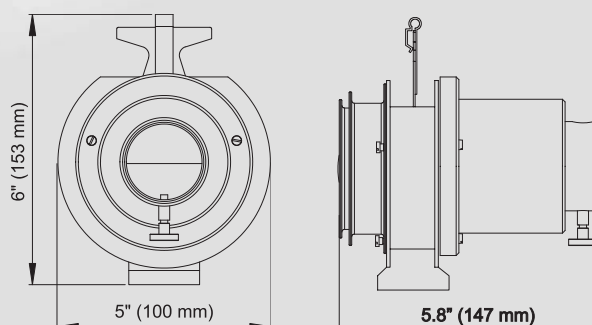

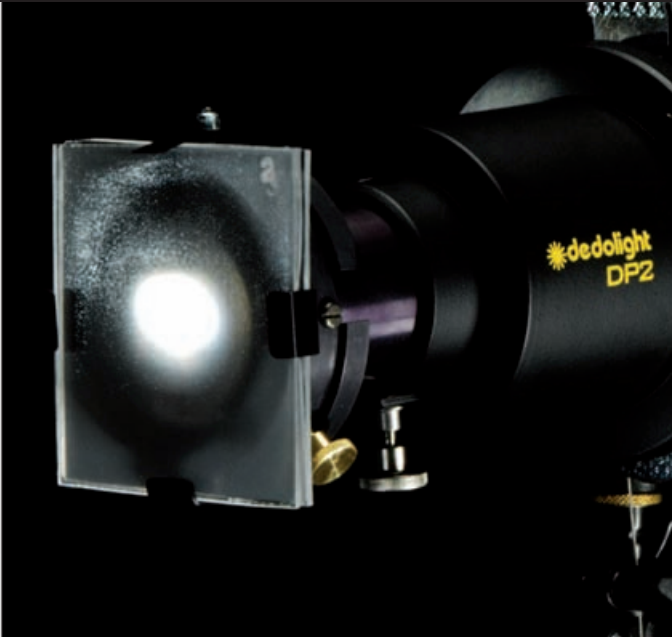

DPEYESET – Eye-Vorsatz

Eines der wichtigsten Elemente unserer Entwicklungsarbeit und Forschung sind die Gespräche mit Bildgestaltern, Lichtdesignern und Beleuchtern. Wir freuen uns immer über Verbesserungsvorschläge und neue Herausforderungen.

Die Idee für den Eye-Vorsatz stammt aus einem Gedankenaustausch mit dem Director of Photography Julio Macat (S. 6).

Bevor er Spielfilme wie "Kevin allein zu Haus" drehte, arbeitete er an vielen Musikvideos. Er hebt bei seiner Arbeit besonders gerne die Augenpartie der Darsteller hervor. Bisher hatte er dafür die Classic Dedolights mit Toren verwendet und wir schlugen ihm vor, den Dedolight Imager zu versuchen. Beim ersten Versuch wurde aber klar, dass die präzise Projektion zu hart war und die Schattenkanten weicher werden mussten.

Herkömmliche Diffusions-Folien und -Filter weichen zwar die Kanten auf, das entstandene Streulicht erhellt aber auch die Flächen, die eigentlich kein Licht bekommen sollen.

Daraus entstand die Idee, spezielle Filter zu entwickeln, die zwar die Schattenkanten sanfter machen, aber kein sonstiges Streulicht erzeugen - die DPEYE Filter.

Die drei Filter des DPEYE-Sets besitzen unterschiedliche Stärken. Der dazugehörige Filtereinschub passt auf den Dedolight-Classic-Imager und auf die 185-mm-Optik des Serie 400 Imager.

Aufgrund seiner Vorgeschichte nennen wir diesen Filtersatz auch "Julio's Eyes".

DPEYESET - Eye-Filter-Set.

Das Set besteht aus drei Filtern. Der schwächste Filter (Nr. 1) macht die Schattenkante nur ein wenig weicher. Je stärker der Filter desto größer der Effekt. Die Filter können auch alle auf einmal eingesetzt werden. So erreicht man einen Übergang der so sanft und fließend ist, dass er kaum noch auffällt. Übrig bleibt ein attraktiver, leuchtender Akzent.

Gewicht: 99 g

Die Bilder auf dieser Seite zeigen nur zwei der vielen Anwendungsmöglichkeiten. Der Fantasie sind keine Grenzen gesetzt.

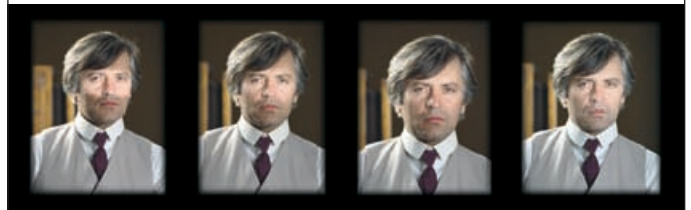

DPEYEP – DPEYE-Tasche.

Tasche für komplettes DPEYESET (Filterhalter und drei Filter).



Die große Auswahl von Anbringungszubehör ist ein wichtiger Teil des Dedolight-Systems. Beleuchter müssen Leuchten oft versteckt platzieren, so dass weder die Lichtquellen selber noch deren Stative oder anderweitige Befestigung sichtbar wird. Auch und gerade bei solchen Anwendungen sind die kompakte Bauweise und das geringe Gewicht der Dedolights ein großer Vorteil. Die Stativ-anbringung der Classic Dedolights besitzt eine 16mm-Aufnahme und ist um 360° rotierbar, sodass die Leuchten auch kopfüber betrieben werden können.

DST – Dedolight-Stativ.
Maximaler Auszug: 213 cm
Transport: 48 cm
Gewicht: 955 g

DSTFX – Flexible Stativ-Verlängerung.
Kompatibel mit DV6B Saughalterung, CLAMP1 Dedolight-Zwinge oder jedem 16mm-Zapfen. Kann in jede Richtung gebogen und sogar gerollt werden.
Länge: 51 cm
Gewicht: 150 g

DSTX – Stativ-Verlängerung.
Starrer Stativaufsatz.
Länge: 49,5 cm
Gewicht: 88 g

DH2 – Dedolight-Halterplatte.
Aus federndem Flugzeug-Aluminium. Kann nicht nur an vielen Stellen eingehängt oder mit Gafferband angebracht werden, sondern lässt sich durch die Ausschnitte und die Kette auch an fast jedem Rohr, Stativ oder Tischbein befestigen. Ein Arm mit zwei Gelenken erlaubt präzise Positionierung der Leuchte.
Gewicht: 142 g

CLAMP1 – Dedolight-Zwinge.
Dient zur Anbringung der Dedolights an Rohren mit bis zu 48 mm Durchmesser. Der 16-mm-Zapfen rastet in zwei Positionen ein.
Gewicht: 147 g

DV6B – Saughalterung.
Saughalter (Ø 152 mm) mit integrierter Pumpe. Erlaubt das Anbringen von Dedolights (und weitaus schwereren Objekten bis zu 15 kg) an Fenstern, Türen oder anderen glatten Flächen. Kugelgelenk mit solider Arretierung, 16-mm-Zapfen.
Gewicht: 666 g

DWS – Schraubzapfen.
16-mm-Zapfen mit Holzschraube und Scheibe.
Länge: 20 cm
Gewicht: 140 g

DLUMT – Kamerahalterung.
¼"-Schraube und 16-mm-Zapfen zur Anbringung eines Classic Dedolights an einer Kamera.
Gewicht: 62 g

DLCLAMP – Kamerahalterung.
Zum Anbringen einer DLOBA² Kameraluchte am Tragegriff einer Kamera. Kann mit DLUMT (siehe oben) auch für Classic Dedolights verwendet werden.
Gewicht: 122 g

DLSA – Stativadapter.
Mit Hilfe dieses Adapters kann eine DLOBA²-Kameraluchte auf jedes Stativ mit einem 16-mm-Zapfen montiert werden.
Gewicht: 57 g



DST



DSTFX

DSTX



DH2

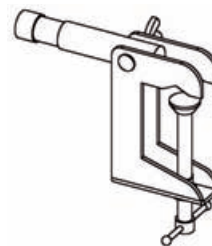

CLAMP1

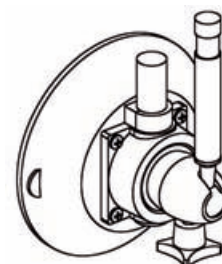

DV6B

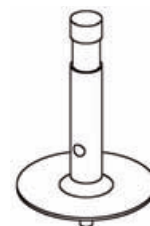

DWS

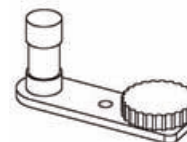

DLUMT

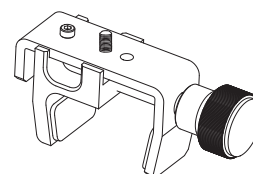

DLCLAMP

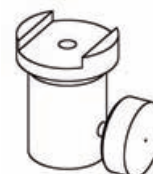

DLSA



CLASSIC MOUNTING



DTSH



DLHAND

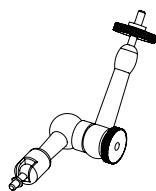

NF1105 (mini)

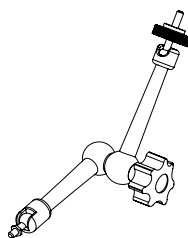

DG1105 (standard)

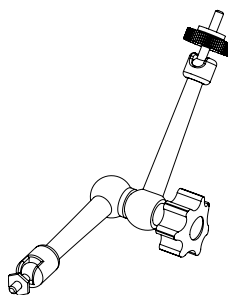

MG1106 (maxi)

DTSH – Stativadapter.
Für Classic Dedolight Vor-
schaltgeräte (DT12-4, DT24-3).
Zur Anbringung an Stative mit
16-mm-Zapfen.
Gewicht: 343 g

DLHAND – Handgriff.
Griff mit geripptem Gummi
und 16-mm-Zapfen für den
Dedolight-Einsatz aus der
Hand.
Gewicht: 177 g

Das NOGA/DEDOLIGHT System

Hochwertiges Gelenkarm-Sys-
tem. Halterung für Leuchten,
French Flags, Scrims, Netze,
Monitore, DV-Kameras und
Kameralicht.

Gelenkarme
Zwei Arme, 360° zueinander
rotierbar, mit Kugelgelenken
an beiden Enden. Justierbare
Friktion und Fixierung durch
mittige Arretierschraube.

Drei unterschiedliche Größen:

NF1105 Mini
Stahl, 1/4"-Gewinde auf beiden
Seiten.
Länge: 107 mm
Gewicht: 315 g

DG1105 Standard
Aluminium, 1/4"-Gewinde auf
beiden Seiten.
Länge: 211 mm
Gewicht: 300 g

MG1106 Maxi
Aluminium, 1/4"-Gewinde und
3/8"-Gewinde.
Länge: 246.5 mm
Gewicht: 517 g

ADAPTER – 1/4"-Innengewinde,
16-mm-Aufnahme.

STUDL – 16-mm-Zapfen mit
1/4"-Innengewinde.
Länge: 120 mm

STUDS – 16-mm-Zapfen mit
1/4"-Innengewinde.
Länge: 48 mm

STUDV – Kletthalter mit
1/4"-Innengewinde.

CLAMP C – Präzisionsklemme.
1/4"-Innengewinde und
Sechskant-Aufnahme. Passt
auf Durchmesser von 13 bis
25,4 mm.

CLAMP D – Präzisionsklemme.
1/4"-Innengewinde und
Sechskant-Aufnahme. Passt
auf Durchmesser von 25 mm -
52 mm.

STUD6L – Babyzapfen.
16-mm-Zapfen mit Sechskant-
Stift.
Länge: 150 mm.

STUD6M – Babyzapfen.
16-mm-Zapfen mit Sechskant-
Stift.
Länge: 110 mm

STUD6S – Babyzapfen.
16-mm-Zapfen mit Sechskant-
Stift.
Länge: 65 mm

STUDL90 – Babyzapfen-Winkel-
verbinder.
16-mm-Zapfen (Länge:
150 mm) und im Winkel ange-
brachter Sechskant-Stift
(Länge: 151 mm).

BASEL – Basisplatte mit
1/4"-Innengewinde, Ø 120 mm
Gewicht: 882 g

BASEH – Basisplatte mit
1/4"-Innengewinde, Ø 120 mm
Gewicht: 1543 g



ADAPTER

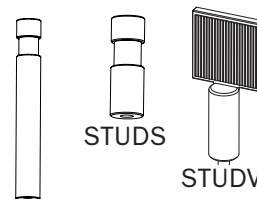

STUDL

STUDS

STUDV

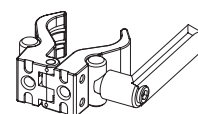

CLAMP C

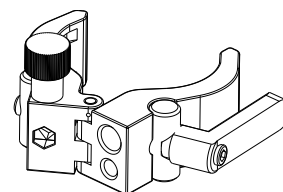

CLAMP D

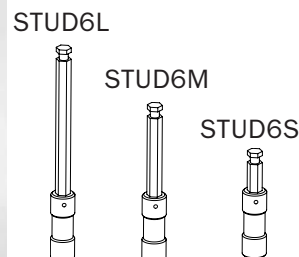

STUD6L

STUD6M

STUD6S



STUDL90



BASEL

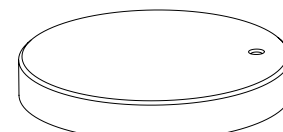

BASEH





COOLH Dedocool Kaltlicht-Kunstlicht-Leuchte

Diese Leuchte wurde von uns exklusiv für die Anforderungen von High-Speed-Film und -Video sowie für Special-Effects entwickelt. Ein Niedervolt-System mit niedriger Wattzahl und einem einzigartigen optischen System erlaubt die Konzentration immenser Lichtleistung (bis ca. 2 Mio. Lux) auf kleiner Fläche. Zwei hoch effektive Hitzefilter, ein hitzedurchlässiger Reflektor sowie zwei Ventilatoren filtern dabei die Hitze aus dem Strahlengang, was zur Folge hat, dass sogar nach längerer Beleuchtungszeit die Temperatur am Objekt bestenfalls als "warm" bezeichnet werden kann.

Technische Daten: COOLH

Gewicht:	1840 g
Lampe:	24 V/250 W (ELC) Osram HLX 64653
Eingangsspannung:	21 – 26 VAC (von COOLT3)
Kabellänge:	690 cm
Stativanbringung:	16 mm Aufnahme

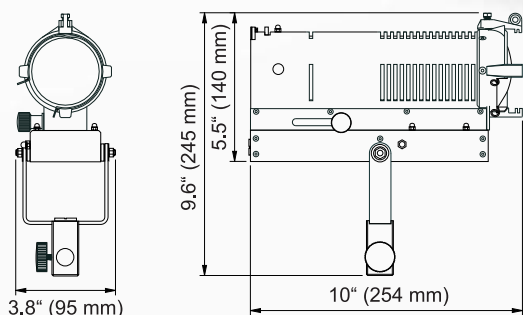

COOLT3 Stromversorgung/Steuereinheit

Speist bis zu zwei Dedocools gleichzeitig. Jede Leuchte kann individuell in drei Intensitäts- und Farbtemperaturschritten gesteuert werden:

- 1. Setup-Position – ca. 3000 K – 21 V
- 2. Arbeits-Position – ca. 3200 K – 24 V
- 3. Boost-Position – ca. 3300 K – 26 V

Das Vorschaltgerät kann einer Netzeingangsspannung von 100 - 240 V in sechs Stufen angepasst werden (weltweiter Einsatz). Eine Spannungsanzeige gibt an, ob die eingestellte Spannung zu hoch, zu niedrig oder genau richtig ist: zum Schutz der Lampe und für korrekte Farbtemperatur.

Technische Daten: COOLT3

Gewicht:	4560 g
Eingangsspannung:	110 V – 240 VAC (einstellbar, 6 Stufen) 100 V – 240 VAC auf Anfrage
Ausgangsspannung:	2 x 21 – 26 VAC (in drei Stufen)
Sicherheit:	rote LED leuchtet bis Abkühlperiode beendet ist, gesicherte Ein- und Ausgänge

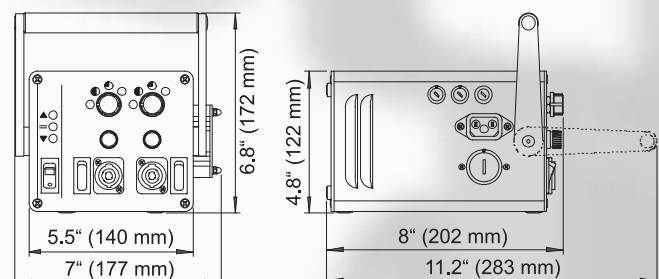

Alle Dedolight Transportkoffer sind leicht, extrem robust und im Innern mit Unterteilungen für verschiedene Dedolight-Set-Kombinationen (und Zubehör) ausgerüstet. Die Außenschale besteht aus praktisch unzerstörbarem Polyethylen, um auch und besonders auf Reisen optimalen Schutz des Equipments zu gewährleisten.

DCHD –

Dedolight-Heavy-Duty-Case.
Hartschale aus schlagfestem Polyethylen. Innenausstattung für K12 und K24 Dedolight-Kits.

Gewicht: 6 kg

Maße: 57 x 43 x 25 cm

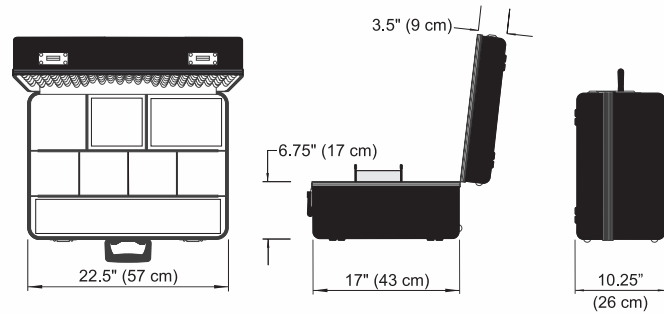

DCHDM4 –

Dedolight-Heavy-Duty-Case.
Hartschale aus schlagfestem Polyethylen. Innenausstattung für KAC and KA1 Dedolight-Kits.

Gewicht: 5.3 kg

Maße: 57 x 43 x 22 cm

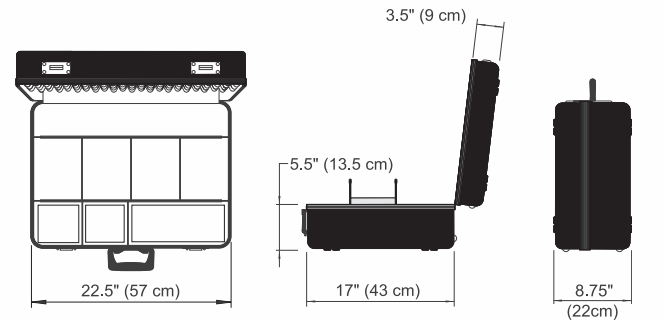

DCHDX –

Dedolight-Heavy-Duty-Case.
Hartschale aus schlagfestem Polyethylen. Innenausstattung für KX Dedolight-Zubehör-Kit.

Gewicht: 5.3 kg

Maße: 57 x 43 x 22 cm

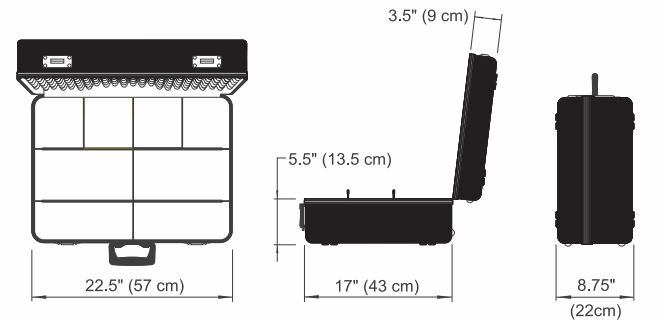

DCHDKA1 –

Dedolight-Heavy-Duty-Case.
Hartschale aus schlagfestem Polyethylen. Innenausstattung für KA24 Dedolight-Kits.

Gewicht: 5.3 kg

Maße: 58 x 43 x 27 cm

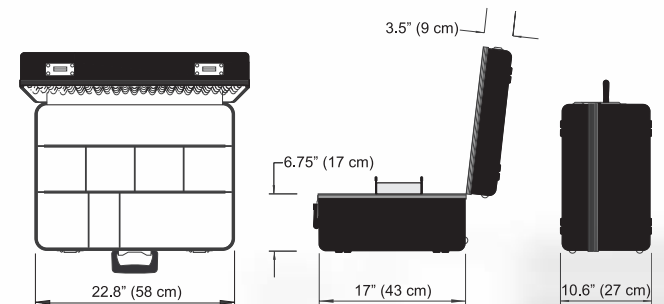

DCBAT –

Dedolight-Heavy-Duty-Case.
Hartschale aus schlagfestem Polyethylen. Innenausstattung für KBAT und KOB Dedolight-Kits.

Gewicht: 2.8 kg

Maße: 47 x 36 x 15 cm

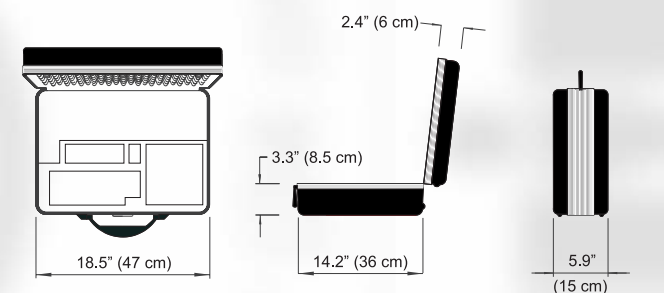

DCHD200-3 –

Dedolight-Heavy-Duty-Case.
Hartschale aus schlagfestem Polyethylen. Innenausstattung für K200-3 Sundance-Kit.
Gewicht: 6.6 kg
Maße: 58 x 43 x 29 cm

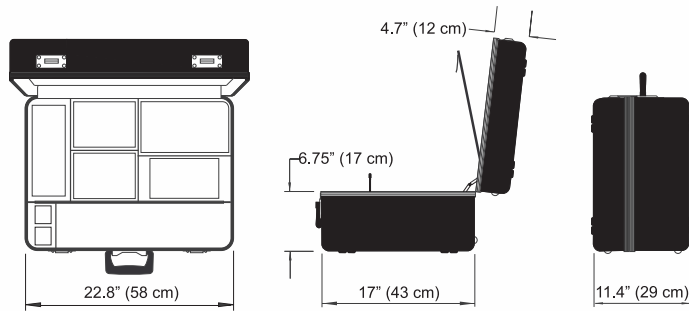

DCHD200-1 –

Dedolight-Heavy-Duty-Case.
Hartschale aus schlagfestem Polyethylen. Innenausstattung für K200-1 Sundance-Kit.
Gewicht: 2.8 kg
Maße: 46 x 33 x 22 cm

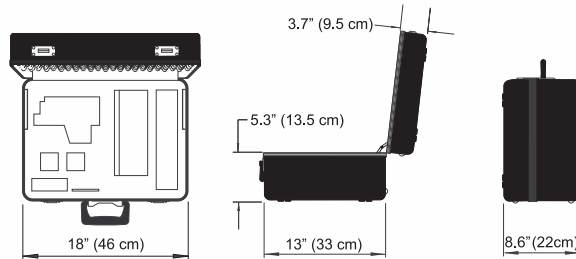

DCHD400 –

Dedolight-Heavy-Duty-Case.
Hartschale aus schlagfestem Polyethylen. Innenausstattung für DLH400D oder DLH436 Dedolight, Vorschaltgerät und Zubehör.
Gewicht: 5.0 kg
Maße: 57 x 43 x 26 cm

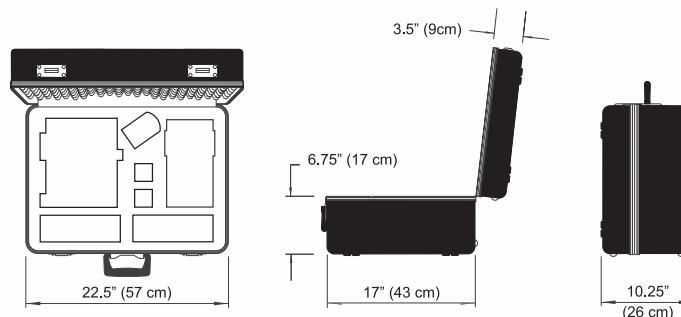

DCHD3x4 –

Dedolight Heavy-Duty Case.
Hartschale aus schlagfestem Polyethylen. Innenausstattung für drei DLH400D oder drei DLH436 Dedolights, Vorschaltgeräte und Zubehör. Mit Rollen zum bequemen Transport.
Gewicht: 12.5 kg
Maße: 105 x 53 x 31 cm

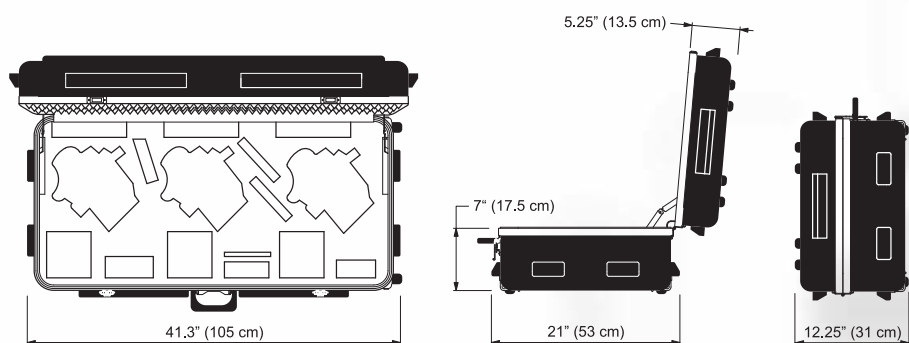

DCHD3x6 –

Dedolight-Heavy-Duty-Case.
Hartschale aus schlagfestem Polyethylen. Innenausstattung für drei DLH650 Dedolights und Zubehör. Mit Rollen zum bequemen Transport.
Gewicht: 12.5 kg
Maße: 105 x 53 x 31 cm

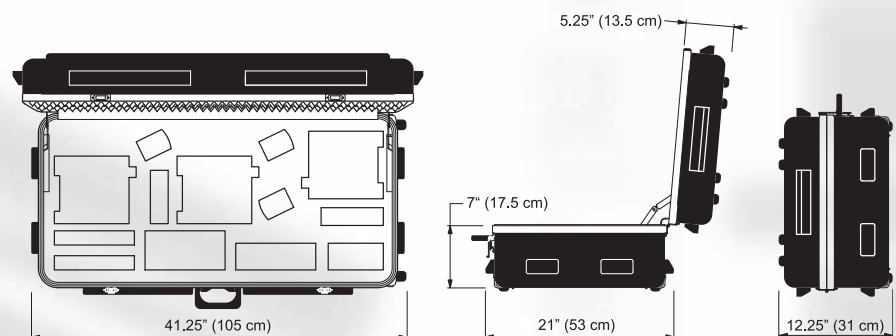

CASES

DCDP400 –

Dedolight-Heavy-Duty-Case.
Hartschale aus schlagfestem Polyethylen. Innenausstattung für DP400 Imager-Standard-Konfigurationen und Zubehör.
Gewicht: 4.2 kg
Maße: 46.5 x 35 x 25 cm

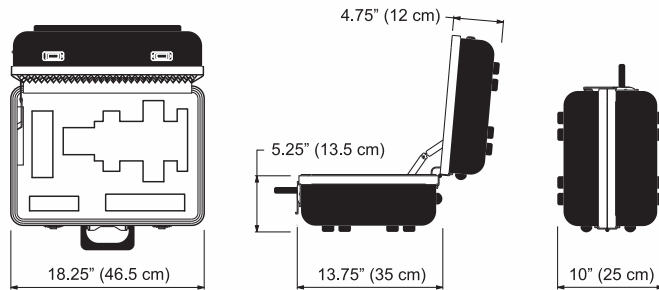

DCPAR –

Dedolight-Heavy-Duty-Case.
Hartschale aus schlagfestem Polyethylen. Innenausstattung für DedoPAR-Leuchte mit Direct/Soft-Vorsatz und Zubehör.
Gewicht: 6.0 kg
Maße: 58 x 43 x 29 cm

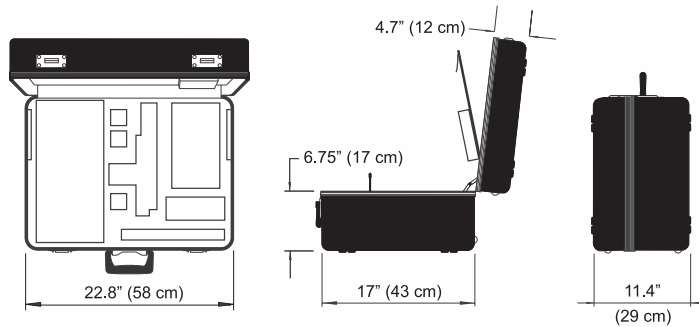

Dedolight-Softcases sind extrem robust und sehr leicht. Sie schützen das Dedolight-Equipment optimal und können sogar bei Flugreisen am Schalter eingeecheckt werden (nach wie vor der ultimative Test für Widerstandsfähigkeit). Besonders zu empfehlen für mobile Teams.

DSC1 – Softcase, small.

Gewicht: 3 kg
Size: 60 x 24 x 30 cm

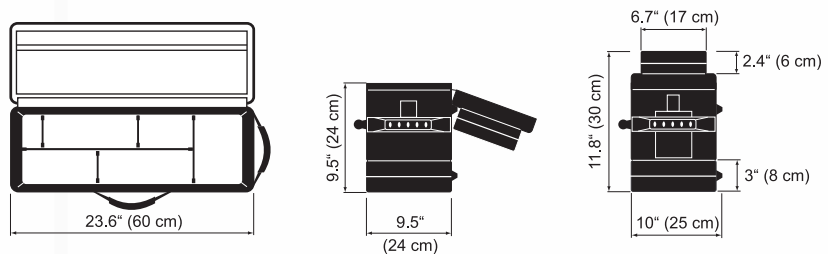

DSC2 – Softcase, large.

Gewicht: 3.8 kg
Size: 79 x 29 x 36 cm

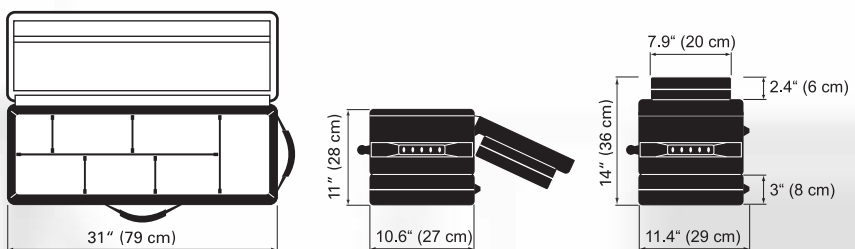

DSCXLW – Softcase, x-large.

Robustes Softcase. Innenausstattung für "Interviewer"-Kit und extra Zubehör. Mit Rollen für den bequemen Transport.
Gewicht: 5.8 kg
Maße: 90 x 27 x 36 cm

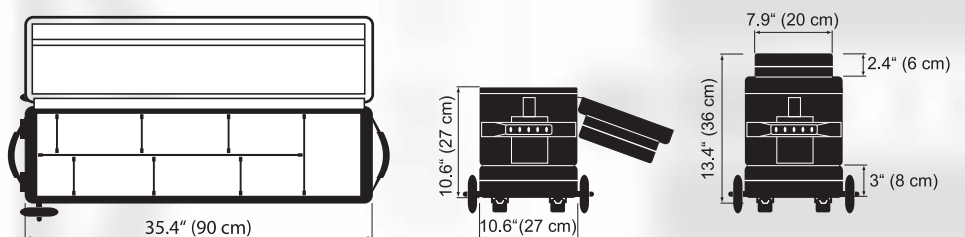

DSCM – Softcase, mini.
 Robustes Softcase für eine
 Classic Dedolight-Leuchte,
 Schnurtrafo und Imager.
 Gewicht: 786 g
 Maße: 28 x 17 x 25 cm

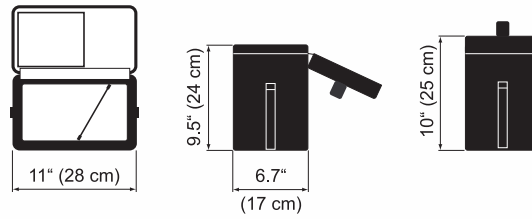

DSCOCT – Softcase.
 Robustes Softcase für
 Octodome-Kit.
 Gewicht: 2.6 kg
 Maße : 94 x 21 x 37 cm

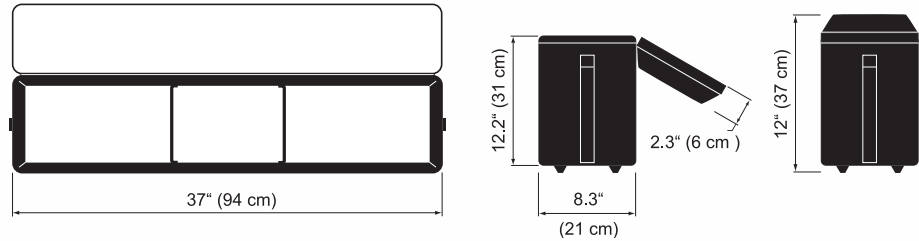

DSC400 – Softcase.
 Robustes Softcase für
 DLH400D Dedolight und
 DEB400D Vorschaltgerät.
 Gewicht: 4.2 kg
 Maße: 42 x 33 x 39 cm

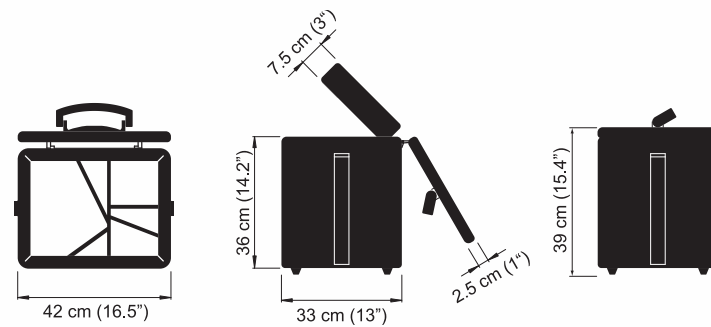

DSC1-200 - Softcase.
 Robustes Softcase für
 S200-2 Sundance-Kit.
 Gewicht: 3 kg
 Maße: 60 x 25 x 30 cm

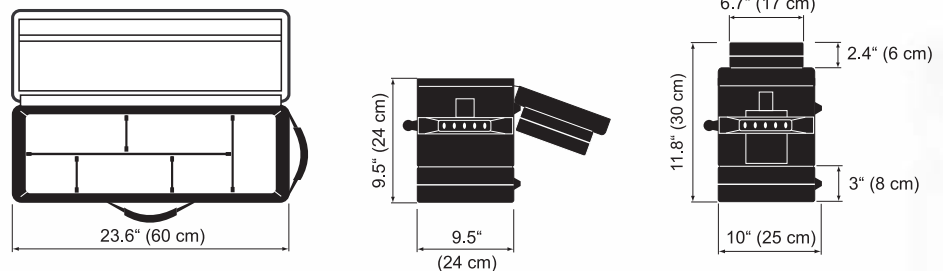

DSC2-200 - Softcase.
 Robustes Softcase für
 S200-3 Sundance-Kit.
 Gewicht: 3.8 kg
 Maße: 79 x 29 x 36 cm

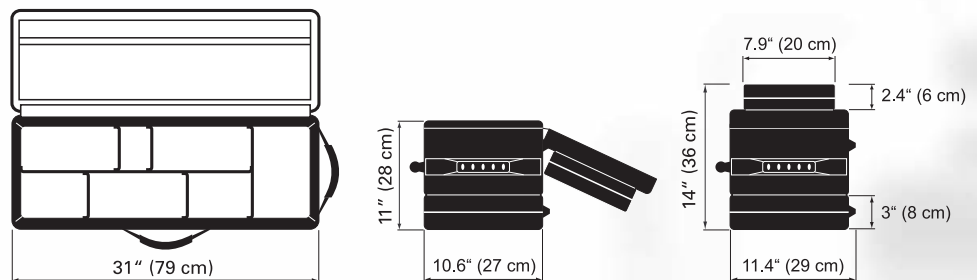

DSCST - Softbag
 (ohne Abbildung)
 Tasche zum Transport von
 drei Stativen (DST400).
 Gewicht: 1,9 kg
 Maße: 114 x 70 cm

DSC150S - Softbag
 Tasche für Baby-Soft-Kits.
 Gewicht: 0,5 kg
 Maße: 48 x 13 cm

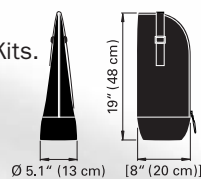

DSC300S - Softbag
 Tasche für Junior-Soft-
 und Senior-Soft-Kits.
 Gewicht: 0,9 kg
 Maße: 93 x 13 cm



Softcase Kits - Portable Studio

- Optimal für mobile Teams
- Kompakt, strapazierfähig, extrem leicht und vielseitig

Unsere Softcases sind nur halb so schwer und weniger als halb so groß, wie traditionelle Leuchten-Kits anderer Hersteller.

Während die Lichtleistung der Dedolights es leicht mit weitaus größeren Lichtquellen aufnehmen kann, bieten sie bessere Lichtqualität, Kontrolle, Vielseitigkeit und Lebensdauer bei einem Bruchteil des Stromverbrauchs und blitzschnellem Aufbau. Jedes unserer Kits beinhaltet ein effizientes Softlight als Hauptlichtquelle und mehrere fokussier- und dimmbare Dedolights um der Lichtsituation den besonderen Touch zu verleihen.

Vielfältiger Outdoor- und Indoor-Einsatz verlangt sowohl nach Netz- als auch nach Batteriebetrieb. Das DLH4 Aspherics² Dedolight (S. 34) und das DLH1x150S Softlight (S. 35) erfüllen mit ihrer Vielseitigkeit auch bei der Stromversorgung jede Anforderung. Netzbetrieb (z. B. durch den dimmbaren DT24-1-Schnurtrafo) ist ebenso möglich, wie die Speisung von praktisch jeder 12 Volt Gleichstrom-Quelle (Akkugürtel, Zigarettenanzünder, Autobatterie etc.) mit Hilfe unserer Batterie-Adapterkabel.

Der dimmbare DT24-1-Schnurtrafo ist in drei Versionen für unterschiedliche Eingangsspannungen erhältlich:

DT24-1E (Europa)	230/240 VAC
DT24-1U (USA)	117 VAC
DT24-1J (Japan)	100 VAC

Das dimmbare DLHM4-300 Dedolight (S. 34) ist in vier Versionen für unterschiedliche Eingangsspannungen erhältlich:

DLHM4-300E (Europe)	230 VAC
DLHM4-300E+ (Australia)	240 VAC
DLHM4-300U (USA)	117 VAC
DLHM4-300J (Japan)	100 VAC

Unsere netzbetriebenen Softlights können durch verschiedene Lampen an unterschiedliche Eingangsspannungen angepasst werden.

Jedes unserer Kits ist als Basis-, Standard- oder Master-Version erhältlich, je nach dem, ob Sie eine Grundausstattung oder komplexeres Equipment für anspruchsvollere Lichtkreationen benötigen (die jeweils zusätzlichen Bestandteile der umfangreicheren Kits sind in den Listen fett gedruckt).

Die meisten Master-Kits sind mit einem Dedolight Imager ausgestattet, um hochpräzise Schattenformen und Gobo-projektionen zu erzeugen, was zum Beispiel bei Interviews den Hintergrund auf interessante Weise auflockern kann.

Hardcase Kits

- Für alle Einsatzgebiete
- Kompakt, strapazierfähig, leicht und vielseitig

Auch unsere Hardcase Kits sind nicht nur sehr robust und vielseitig sondern unterbieten in Gewicht und Größe praktisch alle traditionellen Leuchten-Sets.

Während die Lichtleistung der Dedolights es leicht mit weitaus größeren Lichtquellen aufnehmen kann, bieten sie bessere Lichtqualität, Kontrolle und Lebensdauer bei einem Bruchteil des Stromverbrauchs und blitzschnellem Aufbau.

Unsere Kits punkten auch durch ihre Vielseitigkeit bei der Stromversorgung. Die K12- und K24-Versionen beinhalten je vier (100W) beziehungsweise drei (150W) Dedolights, die alle gleichzeitig über eine Stromversorgung/Kontrolleinheit gespeist und gesteuert werden. Diese kann auf Eingangsspannungen von 100 - 255 VAC (in 5-Volt-Schritten) eingestellt werden und ist somit weltweit einsetzbar. Die integrierte Spannungsanzeige gibt an, ob der eingestellte Wert zu hoch, zu niedrig oder korrekt ist. Dadurch wird exakte Farbtemperatur gewährleistet.

Unsere praktisch unzerstörbaren Heavy-Duty-Koffer sind durch maßgefertigte Unterteiler an jede Set-Konfiguration angepasst und sorgen für verlässlichen Schutz des Equipments, auch bei extremen Belastungen.

Konfigurations-Tabelle

Produkt-Code	S.	Beschreibung	Kit-Code	K400DB	K400DS	S400D	K436	K3x650B	K3x650S	K3x400DB	K3x400DS	DSOCTD	DSOCTT	DSOCTDT	KDP400KU	KDP400KFS	KPAR(-1)	COOLSET
DLH400D	18	400/575 W Tageslicht-Leuchte		1	1	1				3	3							
DLH650	24	650 W Kunstlicht-Leuchte						3	3									
DLH436	25	400 W/36 V Kunstlicht-Leuchte					1											
DLH400S	19	400/575 W Tageslicht-Softlight										1		1				
DLH1000SPUS	20	1000 W Kunstlicht-Softlight											1	1				
DSBOCT	19	Octodome										1	1	1				
DEB400D	18	400/575 W Vorschaltgerät/Ballast		1	1	1				3	3	1		1				
DT36-1	25	400 W/36 V Vorschaltgerät/Ballast					1											
DPOW400D	-	Leuchtenkabel (400)		1	1	1				3	3	1		1				
DPOW436	-	Leuchtenkabel (436)					1											
DEB400H	26	Ballasthalter (mit Super Clamp)			1	1						1		1				
DBD400	26	Tor (acht Flügel)		1	1	1	1	3	3	3	3							
DLS400	26	Lichtschutzring		1	1	1	1	3	3	3	3							
DSCK400	26	Scrim-Kit		1	1	1	1	3	3	3	3							
DSCP400	26	Scrim-Tasche		1	1	1	1	3	3	3	3							
DFH400	26	Filterhalter		1	1	1	1	3	3	3	3							
DGRADF400-06	26	Neutralgrau-Verlauffilter			1				2		2							
DP400CON	28	Imager 400 Kondensator													1	1		
DP400U	28	Imager 400 Universalaufnahme													1	1		
DP400FS	28	Imager 400 Framing-Shutter-Modul														1		
DP400LH	29	Imager 400 Projektionstubus													1	1		
DP400-185	29	Imager 400 Proj.-Optik, 185 mm													1	1		
DP400GH	29	Imager 400 Gobo-Halter													1			
DP400FS	29	Imager 400 Framing-Shutter-Set													1			
DST400	26	Stativ						3		3								
DST400S	26	Stativ, kompakt										1	1	1				
DL400HR	18	400/ 575 W Tageslicht-Lampe		1	1	1				3	3	1		1				
36DL400LL	-	36 V/400 W Kunstlicht-Lampe					2											
DL650T27	-	650 W Kunstlicht-Lampe (VAC)		Bitte entnehmen sie die Lampenausstattung den jeweiligen Kit-Listen.														
DL1000FEL	21	1000 W Kunstl.-Lampe (VAC)																
DCHD400	57	Hardcase (400/436)		1	1		1											
DSC400	59	Softcase (400)				1												
DCHD3x4	57	Hardcase (3 x 400)								1	1							
DCHD3x6	57	Hardcase (3 x 650)						1	1									
DSCOCT	59	Softcase (Octodome-Kit)										1	1	1				
DCDP400	58	Hardcase (Imager 400)													1	1		
DSCST	59	Stativ-Tasche						1		1								

Bitte entnehmen Sie die Zusammenstellung der DedoPAR- und Dedoool-Kits den Kit-Listen auf Seite 67



HARDCASE / SOFTCASE TAGESLICHT SERIE 400



K400DB Basic 400/575W Tageslicht-Kit

- 1 DLH400D 400/575 W Tageslicht-Leuchte
- 1 DEB400D Vorschaltgerät/Ballast
400/575 W Tageslicht
- 1 DPOW400D Leuchtenkabel
- 1 DFH400 Filterhalter
- 1 DBD400 Tor (acht Flügel)
- 1 DPLS400 Lichtschutzring
- 1 DSCK400 Scrim-Kit
- 1 DSCP400 Scrim-Tasche
- 1 DL400HR 400/575 W Tageslicht-Lampe
- 1 DCHD400 Hardcase

Gewicht: 14.9 kg
Maße: 57 x 43 x 26 cm



K400DS Standard 400/575W Tageslicht-Kit

(Erweiterung des Basic-Kits in fett gedruckt)

- 1 DLH400D 400/575 W Tageslicht-Leuchte
- 1 DEB400D Vorschaltgerät/Ballast
400/575 W Tageslicht
- 1 DPOW400D Leuchtenkabel
- 1 DFH400 Filterhalter
- 1 DBD400 Tor (acht Flügel)
- 1 DPLS400 Lichtschutzring
- 1 **DEB400H Ballasthalter (mit Super Clamp)**
- 1 **DGRADF400-06 Neutralgrau-Verlauffilter**
- 1 DSCK400 Scrim-Kit
- 1 DSCP400 Scrim-Tasche
- 1 DL400HR 400/575 W Tageslicht-Lampe
- 1 DCHD400 Hardcase

Gewicht: 15.3 kg
Maße: 57 x 43 x 24 cm



S400D Standard 400/575W Tageslicht-Kit

- 1 DLH400D 400/575 W Tageslicht-Leuchte
- 1 DEB400D Vorschaltgerät/Ballast
400/575 W Tageslicht
- 1 DPOW400D Leuchtenkabel
- 1 DFH400 Filterhalter
- 1 DBD400 Tor (acht Flügel)
- 1 DPLS400 Lichtschutzring
- 1 DEB400H Ballasthalter (mit Super Clamp)
- 1 DSCK400 Scrim-Kit
- 1 DSCP400 Scrim-Tasche
- 1 DL400HR 400/575 W Tageslicht-Lampe
- 1 DSC400 Softcase

Gewicht: 13.2 kg
Maße: 42 x 33 x 39 cm





K436 Standard 400W/36V Kunstlicht-Kit

1	DLH436	400 W/36 V Kunstlicht-Leuchte
1	DT36-1	Vorschaltgerät/Ballast
1	DPOW436	Leuchtenkabel
1	DFH400	Filterhalter
1	DBD400	Tor (acht Flügel)
1	DPLS400	Lichtschutzring
1	DSCK400	Scrim-Kit
1	DSCP400	Scrim-Tasche
2	36DL400LL	400 W/36 V Lampe
1	DCHD400	Hardcase

Gewicht: 16.7 kg

Maße: 57 x 43 x 26 cm



K3x650B Basic 650W Kunstlicht-Kit

3	DLH650	650 W Kunstlicht-Leuchte
3	DFH400	Filterhalter
3	DBD400	Tor (acht Flügel)
3	DPLS400	Lichtschutzring
3	DSCK400	Scrim-Kit
3	DSCP400	Scrim-Tasche
5	DL650T27	650 W Kunstlicht-Lampe
1	DCHD3 x 6	Hardcase

Gewicht: 24.3 kg

Maße: 105 x 53 x 31 cm



K3x650S Standard 650W Kunstlicht Kit

(Erweiterung des Basic-Kits in fett gedruckt)

3	DLH650	650 W Kunstlicht-Leuchte
3	DFH400	Filterhalter
3	DBD400	Tor (acht Flügel)
3	DPLS400	Lichtschutzring
2	DGRADF400-06	Neutralgrau-Verlauffilter
3	DSCK400	Scrim-Kit
3	DSCP400	Scrim-Tasche
3	DST400	Stativ
1	DSCST	Stativ-Tasche
5	DL650T27	650 W Kunstlicht-Lampe
1	DCHD3 x 6	Hardcase

Gewicht: 31.4 kg

Maße: 105 x 53 x 31 cm



HARDCASE TAGESLICHT SERIE 400



K3x400DB Basic 400/575W Tageslicht-Kit

3	DLH400D	400/575 W Tageslicht-Leuchte
3	DEB400D	Vorschaltgerät/Ballast 400/575 W Tageslicht
3	DPOW400D	Leuchtenkabel
3	DFH400	Filterhalter
3	DBD400	Tor (acht Flügel)
3	DPLS400	Lichtschutzring
3	DSCK400	Scrim-Kit
3	DSCP400	Scrim-Tasche
3	DL400HR	400/575 W Tageslicht-Lampe
1	DCHD3x4	Hardcase

Gewicht: 39.8 kg

Maße: 105 x 53 x 31 cm



K3x400DS Standard 400/575W Tageslicht-Kit

(Erweiterung des Basic-Kits in fett gedruckt)

3	DLH400D	400/575 W Tageslicht Leuchte
3	DEB400D	Vorschaltgerät/Ballast 400/575 W Tageslicht
3	DPOW400D	Leuchtenkabel
3	DEB400H	Ballasthalter (mit Super Clamp)
3	DFH400	Filterhalter
3	DBD400	Tor (acht Flügel)
3	DPLS400	Lichtschutzring
2	DGRADF400-06	Neutralgrau-Verlauffilter
3	DSCK400	Scrim-Kit
3	DSCP400	Scrim-Tasche
3	DST400	Stativ
1	DSCST	Stativ-Tasche
3	DL400HR	400/575 W Tageslicht-Lampe
1	DCHD3x4	Hardcase

Gewicht: 47.8 kg

Maße: 105 x 53 x 31 cm





DSOCTD Octodome Tageslicht-Kit

- | | | |
|---|----------|--|
| 1 | DLH400S | 400/575 W Tageslicht-Softlight |
| 1 | DL400HR | 400/575 W Tageslicht-Lampe |
| 1 | DEB400D | Vorschaltgerät/Ballast
400/575 W Tageslicht |
| 1 | DPOW400D | Leuchtenkabel |
| 1 | DEB400H | Ballasthalter (mit Super Clamp) |
| 1 | DSBOCT | Octodome |
| 1 | DST400S | Stativ |
| 1 | DSCOCT | Softcase |

Gewicht: 12.5 kg

Maße: 94 x 21 x 37 cm

DSOCTT Octodome Kunstlicht-Kit

- | | | |
|---|---------------|--|
| 1 | DLH1000SPPLUS | 1000 W Kunstlicht-Softlight
mit Kabel (7 m) |
| 1 | DL1000FEP | 230 V/1000 W Kunstlicht-Lampe |
| 1 | DSBOCT | Octodome |
| 1 | DST400S | Stativ |
| 1 | DSCOCT | Softcase |

Gewicht: 8.5 kg

Maße: 94 x 21 x 37 cm



DSOCTDT Octodome Tageslicht/Kunstlicht-Kit

- | | | |
|---|---------------|--|
| 1 | DLH400S | 400/575 W Tageslicht-Softlight |
| 1 | DL400HR | 400/575 W Tageslicht-Lampe |
| 1 | DLH1000SPPLUS | 1000 W Kunstlicht-Softlight
mit Kabel (7 m) |
| 1 | DL1000FEP | 230 V/1000 W Kunstlicht-Lampe |
| 1 | DEB400D | Vorschaltgerät/Ballast
400/575 W Tageslicht |
| 1 | DPOW400D | Leuchtenkabel |
| 1 | DEB400H | Ballasthalter (mit Super Clamp) |
| 1 | DSBOCT | Octodome |
| 1 | DST400S | Stativ |
| 1 | DSCOCT | Softcase |

Gewicht: 13.8 kg

Maße: 94 x 21 x 37 cm



KDP400KU Imager-Kit

- | | | |
|---|-----------|--|
| 1 | DP400CON | Kondensator |
| 1 | DP400U | Universalaufnahme für Gobo-Halter, Framing-Shutter oder Iris |
| 1 | DP400LH | Tubus zur Aufnahme der Projektionsobjektive |
| 1 | DP400-185 | Projektionsobjektiv, 185 mm |
| 1 | DP400GH | Gobo-Halter |
| 1 | DCDP400 | Hardcase |

Gewicht: 5.9 kg

Maße: 46.5 x 35 x 25 cm



KDP400KFS Imager-Kit

- | | | |
|---|-----------|--|
| 1 | DP400CON | Kondensator |
| 1 | DP400FS | Framing-Shutter-Modul mit vier eingebauten, beweglichen Framing-Shutter-Bleichen |
| 1 | DP400LH | Tubus zur Aufnahme der Projektionsobjektive |
| 1 | DP400-185 | Projektionsobjektiv, 185 mm |
| 1 | DCDP400 | Hardcase |

Gewicht: 6.3 kg

Maße: 46.5 x 35 x 25 cm





KPAR DedoPAR 400/575W Tageslicht-Kit

1	DPAR	DedoPAR-Leuchte mit Reflektor
1	DPAR-S	Direct/Soft-Vorsatz
1	DLSR-8	Speedring für Softboxen mit 4 oder 8 Stangen
1	DSBSM	Dedoflex Silver Dome, medium
1	DPARBD	Tor
1	DPARD1	Streuscheibe, flood
1	DPARD2	Streuscheibe, spot
1	DPARD3	Streuscheibe, medium
1	DEB400D	Vorschaltgerät/Ballast 400/575 W Tageslicht
1	DPOW400D	Leuchtenkabel
1	DL400HR	400/575 W Tageslicht-Lampe
1	DCPAR	Hardcase

Gewicht: 14.9 kg

Maße: 58 x 42 x 29 cm

KPAR-1 DedoPAR 400/575W Tageslicht-Kit

1	DPAR	DedoPAR-Leuchte mit Reflektor
1	DPARBD	Tor
1	DPARD1	Streuscheibe, flood
1	DPARD2	Streuscheibe, spot
1	DPARD3	Streuscheibe, medium
1	DEB400D	Vorschaltgerät/Ballast 400/575 W Tageslicht
1	DPOW400D	Leuchtenkabel
1	DL400HR	400/575 W Tageslicht-Lampe
1	DCPAR	Hardcase

Gewicht: 14 kg

Maße: 58 x 42 x 29 cm



COOLSET Dedocool Kaltlicht-Kunstlicht-Kit

2	COOLH	Dedocool Kunstlicht-Leuchte
1	COOLT3	Vorschaltgerät (mit Kabel)
2	DBD8	Tor (acht Flügel)
2	DST	Stativ
4	COOLAMP	24 V/250 W Kunstlicht-Lampe
1	DCHDCOOL	Hardcase

Gewicht: 17.4 kg

Maße: 57 x 43 x 26 cm

Sundance Kits

Unerreichte Vielseitigkeit für mobile Teams. Unsere Leuchten der Serie 200 (S. 30) können sowohl als Tageslicht- als auch als Kunstlichtquellen verwendet werden - nicht nur durch lichtreduzierenden Filtereinsatz, sondern durch einfachen Lampenwechsel:

- Das fokussierbare DLH200D Dedolight (S. 31) kann von Tageslicht auf Kunstlicht konvertiert werden, indem die Tageslicht-Lampe durch die DL200THR Kunstlicht-Lampe ersetzt wird.
- Das DLH200S Softlight (S. 31) kann ebenfalls von Tageslicht auf Kunstlicht konvertiert werden, indem die Tageslicht-Lampe durch die DL200THR Kunstlicht-Lampe ersetzt wird.

Die DL200THR Kunstlicht-Keramik-Lampe (3200 K) funktioniert mit demselben flickerfreien Vorschaltgerät (DEB200D) wie ihr Tageslichtpendant.

Konfigurations-Tabelle

Produkt-Code	S.	Beschreibung	Kit-Code	K200-1	K200-3	S200-2	S200-2M	S200-3
DLH200D	31	200 W Sundance-Leuchte		1	2	1	1	2
DLH200S	31	200 W Sundance-Softlight			1	1	1	1
DSBSS	21	Silver Dome, small			1	1		
DSBSM	21	Silver Dome, small					1	1
DEB200D	32	200 W Vorschaltgerät/Ballast		1	3	2	2	3
DPOW200D	-	Leuchtenkabel		1	3	2	2	3
DBD8	45	Tor (acht Flügel)		1	2	1	1	2
DPLS	45	Lichtschutzring		1	2	1	1	2
DTCF	47	Kunstlicht-Konversions-Filter			2	1	1	2
DL200DHR	31	200 W Tageslicht-Lampe		1	3	2	2	3
DL200THR	31	200 W Kunstl.-Keramik-Lampe			1	1	1	1
DST	53	Stativ			3	2	2	3
DCHD200-1	57	Hardcase		1				
DCHD200-3	57	Hardcase			1			
DSC1-200	59	Softcase				1		
DSC2-200	59	Softcase					1	1





K200-1 Sundance Tageslicht-/Kunstlicht-Kit

1	DLH200D	200 W Tageslicht-/Kunstlicht-Leuchte
1	DEB200D	200 W Vorschaltgerät/Ballast
1	DPOW200D	Leuchtenkabel
1	DBD8	Tor (acht Flügel)
1	DPLS	Lichtschutzring
1	DL200DHR	200 W Tageslicht-Lampe
1	DCHD200-1	Hardcase

Gewicht: 6.1 kg

Maße: 46 x 33 x 22 cm



K200-3 Sundance Tageslicht-/Kunstlicht-Kit

2	DLH200D	200 W Tageslicht-/Kunstlicht-Leuchte
1	DLH200S	200 W Tageslicht-/Kunstlicht-Softlight
3	DEB200D	200 W Vorschaltgerät/Ballast
3	DPOW200D	Leuchtenkabel
1	DSBSS	Silver Dome, small
2	DBD8	Tor (acht Flügel)
2	DPLS	Lichtschutzring
2	DTCF	Kunstlicht-Konversions-Filter
3	DL200DHR	200 W Tageslicht-Lampe
1	DL200THR	200 W Kunstlicht-Keramik-Lampe
3	DST	Stativ
1	DCHD200-3	Hardcase

Gewicht: 18.3 kg

Maße: 58 x 43 x 29 cm





S200-2 Sundance Tageslicht-/Kunstlicht-Kit

1	DLH200D	200 W Tageslicht-/Kunstlicht-Leuchte
1	DLH200S	200 W Tageslicht-/Kunstlicht-Leuchte
2	DEB200D	200 W Vorschaltgerät/Ballast
2	DPOW200D	Leuchtenkabel
1	DSBSS	Silver Dome, small
1	DBD8	Tor (acht Flügel)
1	DPLS	Lichtschutzring
1	DTCF	Kunstlicht-Konversions-Filter
2	DL200DHR	200 W Tageslicht-Lampe
1	DL200THR	200 W Kunstlicht Keramik Lampe
2	DST	Stativ
1	DSC1-200	Softcase

Gewicht: 10.0 kg

Maße: 60 x 25 x 30 cm

S200-2M Sundance Tageslicht-/Kunstlicht-Kit

1	DLH200D	200 W Tageslicht-/Kunstlicht-Leuchte
1	DLH200S	200 W Tageslicht-/Kunstlicht-Leuchte
2	DEB200D	200 W Vorschaltgerät/Ballast
2	DPOW200D	Leuchtenkabel
1	DSBSM	Silver Dome, medium
1	DBD8	Tor (acht Flügel)
1	DPLS	Lichtschutzring
1	DTCF	Kunstlicht-Konversions-Filter
2	DL200DHR	200 W Tageslicht-Lampe
1	DL200THR	200 W Kunstlicht-Keramik-Lampe
2	DST	Stativ
1	DSC1-200	Softcase

Gewicht: 10.5 kg

Maße: 79 x 29 x 36 cm



S200-3 Sundance Tageslicht-/Kunstlicht-Kit

2	DLH200D	200 W Tageslicht-/Kunstlicht-Leuchte
1	DLH200S	200 W Tageslicht-/Kunstlicht-Leuchte
3	DEB200D	200 W Vorschaltgerät/Ballast
3	DPOW200D	Leuchtenkabel
1	DSBSM	Silver Dome, medium
2	DBD8	Tor (acht Flügel)
2	DPLS	Lichtschutzring
2	DTCF	Kunstlicht-Konversions-Filter
3	DL200DHR	200 W Tageslicht-Lampe
1	DL200THR	200 W Kunstlicht-Keramik Lampe
3	DST	Stativ
1	DSC2-200	Softcase

Gewicht: 13.9 kg

Maße: 79 x 29 x 36 cm



Konfigurations-Tabelle

Produkt-Code	S.	Beschreibung	Kit-Code	K12B	K12S	K12M	K24B	K24S	K24M	KAC24B	KAC24S	KAC24M	KA1B	KA1S	KA1M	KAC24B	KAC24S	KAC24M	KAC24-4B	KAC24-4M	SUPERMAX	
DLH4	34	Aspherics ² Kunstlicht-Leuchte		4	4	4		3	3	3			4	4	4		3	3	3	4	4	4
DLHM4-300	34	Aspherics ² Kunstl.-Leuchte (int.) 150 W									4	4	4									
DIMTA3	40	12 V/100 W Schnurtrafo(230VAC)											4	4	4							
DT24-1	40	24 V/150 W Schnurtrafo															3	3	3	4	4	
DT12-4	38	4 x12 V/100 W Vorschaltgerät		1	1	1																1
DT24-3	39	3 x 24 V/150 W Vorschaltgerät					1	1	1													
DPOW3	39	DLH4 Leuchtenkabel		4	6	6	3	6	6													6
DXBAT4-3	39	Batteriekabel		1	1	1																1
DCAR3	39	Zigarettenanzünder-Adapter			1	1																1
DBD8	45	Tor (acht Flügel)		4	4	4	3	3	3	4	4	4	4	4	4		3	3	3	4	4	4
DPLS	45	Lichtschutzring			2	4		2	3		2	4						2	3	4	4	4
DDCF	47	Tageslicht-Konversionsfilter				4		3	3		4	4					3	3				4
DSCK	45	Scrim-Kit							1			1										4
DSCP	45	Scrim-Tasche							1			1										4
DGRADF06	45	Neutralgrau-Verlauffilter							1			1						1				2
DGRADF09	45	Neutralgrau-Verlauffilter																				2
DFH	45	Filterhalter		4	4		3	3		4	4		4	4		3	4		4	4		8
DGMB	46	Folienfilter-Set, Mixed Blue			1	1							1	1								1
DGMD	46	Folienfilter-Set, Mixed Diff.			1	1		1	1		1	1		1	1		1	1				2
DGW	46	Folienfilter-Set, Warm Tone				1			1		1				1			1				2
DGB8	46	Folienfilter-Set, Full Blue																				1
DGMB8	46	Folienfilter-Set, Mixed Blue																				1
DGND8	46	Folienfilter-Set, Neutral Density																				1
DGCOL8	46	Folienfilter-Set, Color Effect																				1
DP1	49	Imager-Projektionsvorsatz (m. Optik)							1		1	1		1	1		1	1		1	1	1
DP2	51	Imager-Projektionsvors. FS (m. Optik)																				1
DP3	51	Imager-Projektionsvors. Dia (m. Optik)																				1
DPL60M	48	Projektionsobjektiv, 60 mm																				1
DPLZ120M	48	Zoom-Objektiv, 70 - 120 mm																				1
DPLZ150M	48	Zoom-Objektiv, 85 - 150 mm																				1
DPX	48	Maktrotubus																				1
DPEYESET	52	Eye-Vorsatz																				1
DPEYEP	52	Tasche für DPEYESET																				1
DPGH	49	Gobo-Halter							1		1	1		1	1		1	1		1	1	1
DPFS	49	Framing-Shutter-Satz							1		1	1		1	1		1	1		1	1	1
DPIR	49	Iris							1		1	1		1	1		1	1		1	1	1
DST	53	Stativ		4	4	4	3	3	3	4	4	4	4	4	4		3	3	3	4	4	4
DSTFX	53	Stativverlängerung			1	2		1	2		1	2		1	2		1	2		1	1	2
DH2	53	Dedolight-Halterplatte		1	2	2		2	2	1	2	2	1	2	2	1	2	2	1	2	2	2
CLAMP1	53	Dedolight-Zwinge		1	2	2		1	2	1	2	2	1	1	2	1	2	2	1	2	2	2
DV6B	53	Saughalterung			1	1		1	1			1			1			1				1
DL150	44	24 V/150 W Kunstlicht-Lampe					6	6	10	6	8	10				6	8	10	8	8		10
DL100	44	12 V/100 W Kunstlicht-Lampe		6	8	10							6	8	10							10
DL50	44	12 V/ 50 W Kunstlicht-Lampe			2	4																4
DL20	44	12 V/ 20 W Kunstlicht-Lampe			2	4																4
DLBOX	-	Plastik-Box		1	2	3	1	2	3	1	3	3	1	2	3	1	2	2	2	2	2	6
DCHD	56	Hardcase		1	1	1	1	1	1													1
DCHDM4	56	Hardcase								1	1	1	1	1	1							
DCHDKA1	56	Hardcase														1	1	1	1	1		
DCHDX	56	Hardcase																				1



K12 100W/12V Kunstlicht-Kits

Das DT12-4 Vorschaltgerät speist vier 12 V/100 W Classic Dedolights, ist an Eingangsspannungen von 100 - 255 VAC anpassbar (in 5-V-Schritten) und ermöglicht die individuelle Steuerung der Leuchten in drei kalibrierten Farbtemperatur- und Intensitätsstufen.

K12B Basic 100W/12V Kunstlicht-Kit

4	DLH4	Aspherics ² Kunstlicht-Leuchte
1	DT12-4	Vorschaltgerät 4 x 10 – 12 V
4	DPOW3	Leuchtenkabel
1	DXBAT4-3	Batteriekabel
4	DBD8	Tor (acht Flügel)
4	DST	Stativ
1	DH2	Dedolight-Halterplatte
1	CLAMP1	Dedolight-Zwinge
6	DL100	12 V/100 W Halogenlampe
1	DLBOX	Plastik-Box
1	DCHD	Hardcase

Gewicht: 20.2 kg

Maße: 57 x 43 x 26 cm

K12S Standard 100W/12V Kunstlicht-Kit

(Erweiterung des Basic-Kits in fett gedruckt)

4	DLH4	Aspherics ² Kunstlicht-Leuchte
1	DT12-4	Vorschaltgerät 4 x 10 - 12 V
6	DPOW3	Leuchtenkabel
1	DXBAT4-3	Batteriekabel
1	DCAR3	Zigarettenanzünder-Adapter
4	DBD8	Tor (acht Flügel)
2	DPLS	Lichtschutzring
4	DFH	Filterhalter
1	DGMD	Filterfolien-Set – Mixed Diffusion
1	DGMB	Filterfolien-Set – Mixed Blue
4	DST	Stativ
1	DSTFX	Flexible Stativverlängerung
2	DH2	Dedolight-Halterplatte
2	CLAMP1	Dedolight-Zwinge
1	DV6B	Saughalterung
8	DL100	12 V/100 W Halogenlampe
2	DL50	12 V/50 W Halogenlampe
2	DL20	12 V/20 W Halogenlampe
2	DLBOX	Plastik-Box
1	DCHD	Hardcase

Gewicht: 22.3 kg

Maße: 57 x 43 x 26 cm

K12M Master 100 W 12 V Kunstlicht-Kit

(Erweiterung des Standard-Kits in fett gedruckt)

4	DLH4	Aspherics ² Kunstlicht-Leuchte
1	DT12-4	Vorschaltgerät 4 x 10 – 12 V
6	DPOW3	Leuchtenkabel
1	DXBAT4-3	Batteriekabel
1	DCAR3	Zigarettenanzünder-Adapter
4	DBD8	Tor (acht Flügel)
4	DPLS	Lichtschutzring
4	DDCF	Tageslicht-Konversionsfilter (dichroitisch)
4	DFH	Filterhalter
1	DGMB	Filterfolien-Set – Mixed Blue
1	DGMD	Filterfolien-Set – Mixed Diffusion
1	DGW	Folienfilter-Set – Warm Tone
4	DST	Stativ
2	DSTFX	Flexible Stativverlängerung
2	DH2	Dedolight-Halterplatte
2	CLAMP1	Dedolight-Zwinge
1	DV6B	Saughalterung
10	DL100	12 V/100 W Halogenlampe
4	DL50	12 V/50 W Halogenlampe
4	DL20	12 V/20 W Halogenlampe
3	DLBOX	Plastik-Box
1	DCHD	Hardcase

Gewicht: 22.6 kg

Maße: 57 x 43 x 26 cm



K 24 150W/24V Kunstlicht-Kits

Das DT24-3 Vorschaltgerät speist drei 24 V/150 W Classic Dedolights, ist an Eingangsspannungen von 100 - 255 VAC anpassbar (in 5-V-Schritten) und ermöglicht die individuelle Steuerung der Leuchten in drei kalibrierten Farbtemperatur- und Intensitätsstufen.

K24B Basic 150W/24V Kunstlicht-Kit

3	DLH4	Aspherics ² Kunstlicht-Leuchte
1	DT24-3	Vorschaltgerät 3 x 17.4 – 24.5 V
3	DPOW3	Leuchtenkabel
3	DBD8	Tor (acht Flügel)
3	DST	Stativ
6	DL150	24 V/150 W Halogenlampe
1	DLBOX	Plastik-Box
1	DCHD	Hard Case

Gewicht: 17.3 kg

Maße: 57 x 43 x 26 cm

K24S Standard 150W/24V Kunstlicht-Kit

(Erweiterung des Basic-Kits in fett gedruckt)

3	DLH4	Aspherics ² Kunstlicht-Leuchte
1	DT24-3	Vorschaltgerät 3 x 17.4 – 24.5 V
6	DPOW3	Leuchtenkabel
3	DBD8	Tor (acht Flügel)
2	DPLS	Lichtschutzring
3	DDCF	Tageslicht-Konversionsfilter (dichroitisch)
3	DFH	Filterhalter
1	DGMD	Filterfolien-Set - Mixed Diffusion
3	DST	Stativ
1	DSTFX	Flexible Stativverlängerung
2	DH2	Dedolight-Halterplatte
1	CLAMP1	Dedolight-Zwinge
1	DV6B	Saughalterung
6	DL150	24 V/150 W Halogenlampe
2	DLBOX	Plastik-Box
1	DCHD	Hardcase

Gewicht: 20.0 kg

Maße: 57 x 43 x 26 cm

K24M Master 150W/24V Kunstlicht-Kit

(Erweiterung des Standard-Kits in fett gedruckt)

3	DLH4	Aspherics ² Kunstlicht-Leuchte
1	DT24-3	Vorschaltgerät 3 x 17.4 – 24.5 V
6	DPOW3	Leuchtenkabel
3	DBD8	Tor (acht Flügel)
3	DPLS	Lichtschutzring
3	DDCF	Tageslicht-Konversionsfilter (dichroitisch)
1	DSCK	Scrim-Kit
1	DSCP	Scrim-Tasche
1	DGRADF06	Neutralgrau-Verlauffilter
3	DFH	Filterhalter
1	DGW	Filterfolien-Set – Warm Tone
1	DGMD	Filterfolien-Set – Mixed Diffusion
1	DP1	Imager-Projektionsvorsatz
1	DPGH	Gobo-Halter
1	DPFS	Framing-Shutter-Satz
1	DPIR	Iris
3	DST	Stativ
2	DSTFX	Flexible Stativverlängerung
2	DH2	Dedolight-Halterplatte
2	CLAMP1	Dedolight-Zwinge
1	DV6B	Saughalterung
10	DL150	24 V/150 W Halogenlampe
3	DLBOX	Plastik-Box
1	DCHD	Hardcase

Gewicht: 21.0 kg

Maße: 57 x 43 x 26 cm



HARDCASE KUNSTLICHT CLASSIC

KAC24 150W/24V Kunstlicht-Kits

Vier fokussierbare DLHM4-300 Dedolights mit integrierten elektronischen, dimmbaren Vorschaltgeräten für 150 W/24 V Lampen. DLHM4-300 Leuchten sind in vier Versionen erhältlich (für unterschiedliche Eingangsspannungen):

DLHM4-300E	(Europa)	230 VAC
DLHM4-300E+	(Australien)	240 VAC
DLHM4-300U	(USA)	117 VAC
DLHM4-300J	(Japan)	100 VAC

KAC24B Basic 150W/24V Kunstlicht-Kit

4	DLHM4-300	Aspherics ² Kunstlicht-Leuchte 150 W/24 V mit integriertem Vorschaltgerät
4	DBD8	Tor (acht Flügel)
4	DST	Stativ
1	DH2	Dedolight-Halterplatte
1	CLAMP1	Dedolight-Zwinge
6	DL150	24 V/150 W Halogenlampe
1	DLBOX	Plastik-Box
1	DCHDM4	Hardcase

Gewicht: 14.7 kg

Maße: 57 x 43 x 22 cm

KAC24S Standard 150W/24V Kunstlicht-Kit

(Erweiterung des Basic-Kits in fett gedruckt)

4	DLHM4-300	Aspherics ² Kunstlicht-Leuchte 150 W/24 V mit integriertem Vorschaltgerät
4	DBD8	Tor (acht Flügel)
2	DPLS	Lichtschutzring
4	DDCF	Tageslicht-Konversionsfilter (dichroitisch)
4	DFH	Filterhalter
1	DGMD	Filterfolien-Set - Mixed Diffusion
1	DP1	Imager-Projektionsvorsatz
1	DPGH	Gobo-Halter
1	DPFS	Framing-Shutter-Satz
1	DPIR	Iris
4	DST	Stativ
1	DSTFX	Flexible Stativverlängerung
2	DH2	Dedolight-Halterplatte
2	CLAMP1	Dedolight-Zwinge
8	DL150	24 V/150 W Halogenlampe
3	DLBOX	Plastik-Box
1	DCHDM4	Hardcase

Gewicht: 15.8 kg

Maße: 57 x 43 x 22 cm

KAC24M Master 150W/24V Kunstlicht-Kit

(Erweiterung des Standard-Kits in fett gedruckt)

4	DLHM4-300	Aspherics ² Kunstlicht-Leuchte 150 W/24 V mit integriertem Vorschaltgerät
4	DBD8	Tor (acht Flügel)
4	DPLS	Lichtschutzring
4	DDCF	Tageslicht-Konversionsfilter (dichroitisch)
1	DSCK	Scrim-Kit
1	DSCP	Scrim-Tasche
1	DGRADF06	Neutralgrau-Verlauffilter
4	DFH	Filterhalter
1	DGMD	Filterfolien-Set – Mixed Diffusion
1	DGW	Filterfolien-Set – Warm Tone
1	DP1	Imager Projektionsvorsatz
1	DPGH	Gobo-Halter
1	DPFS	Framing-Shutter-Satz
1	DPIR	Iris
4	DST	Stativ
2	DSTFX	Flexible Stativverlängerung
2	DH2	Dedolight-Halterplatte
2	CLAMP1	Dedolight-Zwinge
1	DV6B	Saughalterung
10	DL150	24 V/150 W Halogenlampe
3	DLBOX	Plastik-Box
1	DCHDM4	Hardcase

Gewicht: 16.8 kg

Maße: 57 x 43 x 22 cm



KA1 100W/12V Kunstlicht-Kits 230 VAC

Vier fokussierbare DLH4 Dedolights mit vier elektronischen, dimmbaren DIMTA3 Schnurtrafos für 100 W/12 V Lampen. Für 230 VAC Eingangsspannung.

KA1B Basic 100W/12V Kunstlicht-Kit 230VAC

4	DLH4	Aspherics ² Kunstlicht-Leuchte
4	DIMTA3	Dimmbarer Schnurtrafo 100 W/12 V - 230 VAC
4	DBD8	Tor (acht Flügel)
4	DST	Stativ
1	DH2	Dedolight-Halterplatte
1	CLAMP1	Dedolight-Zwinge
6	DL100	12 V/100 W Halogenlampe
1	DLBOX	Plastik-Box
1	DCHDM4	Hardcase

Gewicht: 10.8 kg

Maße: 57 x 43 x 22 cm

KA1S Standard 100W/12V Kunstlicht-Kit 230VAC

(Erweiterung des Basic-Kits in fett gedruckt)

4	DLH4	Aspherics ² Kunstlicht-Leuchte
4	DIMTA3	Dimmbarer Schnurtrafo 100 W/12 V - 230 VAC
4	DBD8	Tor (acht Flügel)
4	DFH	Filterhalter
1	DGMB	Filterfolien-Set – Mixed Blue
1	DGMD	Filterfolien-Set – Mixed Diffusion
1	DP1	Imager-Projektionsvorsatz
1	DPGH	Gobo-Halter
1	DPFS	Framing-Shutter-Satz
1	DPIR	Iris
4	DST	Stativ
1	DSTFX	Flexible Stativverlängerung
2	DH2	Dedolight-Halterplatte
1	CLAMP1	Dedolight-Zwinge
8	DL100	12 V/100 W Halogenlampe
2	DLBOX	Plastik-Box
1	DCHDM4	Hardcase

Gewicht: 11.7 kg

Maße: 57 x 43 x 22 cm

KA1M Master 100W/12V Tungsten-Kit 230VAC

(Erweiterung des Standard-Kits in fett gedruckt)

4	DLH4	Aspherics ² Kunstlicht-Leuchte
4	DIMTA3	Dimmbarer Schnurtrafo 100 W/12 V - 230 VAC
4	DBD8	Tor (acht Flügel)
4	DFH	Filterhalter
1	DGMB	Filterfolien-Set – Mixed Blue
1	DGMD	Filterfolien-Set – Mixed Diffusion
1	DGW	Filterfolien-Set – Warm Tone
1	DP1	Imager-Projektionsvorsatz
1	DPGH	Gobo-Halter
1	DPFS	Framing-Shutter-Satz
1	DPIR	Iris
4	DST	Stativ
2	DSTFX	Flexible Stativverlängerung
2	DH2	Dedolight-Halterplatte
2	CLAMP1	Dedolight-Zwinge
1	DV6B	Saughalterung
10	DL100	12 V/100 W Halogenlampe
3	DLBOX	Plastik-Box
1	DCHDM4	Hardcase

Gewicht: 12.5 kg

Maße: 57 x 43 x 22 cm



HARDCASE KUNSTLICHT CLASSIC

KA24 150W/24V Kunstlicht-Kits

Drei fokussierbare DLH4 Dedolights mit drei elektronischen, dimmbaren DT24-1 Schnurtrafos für 150 W/24 V Lampen. Der DT24-1 Schnurtrafo ist in drei unterschiedlichen Versionen erhältlich (für verschiedene Eingangsspannungen):

DT24-1E	(Europa)	230/240 VAC
DT24-1U	(USA)	117 VAC
DT24-1J	(Japan)	100 VAC

KA24B Basic 150W/24V Kunstlicht-Kit

3	DLH4	Aspherics ² Kunstlicht-Leuchte
3	DT24-1	Dimmbarer Schnurtrafo 150 W/24 V
3	DBD8	Tor (acht Flügel)
3	DST	Stativ
1	DH2	Dedolight-Halterplatte
1	CLAMP1	Dedolight-Zwinge
6	DL150	24 V/150 W Halogenlampe
1	DLBOX	Plastik-Box
1	DCHDKA1	Hardcase

Gewicht: 13.3 kg

Maße: 58 x 43 x 27 cm

KA24S Standard 150W/24V Kunstlicht-Kit

(Erweiterung des Basic-Kits in fett gedruckt)

3	DLH4	Aspherics ² Kunstlicht-Leuchte
3	DT24-1	Dimmbarer Schnurtrafo 150 W/24 V
3	DBD8	Tor (acht Flügel)
2	DPLS	Lichtschutzring
3	DDCF	Tageslicht-Konversionsfilter (dichroitisch)
3	DFH	Filterhalter
1	DGMD	Filterfolien-Set – Mixed Diffusion
1	DP1	Imager-Projektionsvorsatz
1	DPGH	Gobo-Halter
1	DPFS	Framing-Shutter-Satz
1	DPIR	Iris
3	DST	Stativ
1	DSTFX	Flexible Stativverlängerung
2	DH2	Dedolight-Halterplatte
2	CLAMP1	Dedolight-Zwinge
8	DL150	24 V/150 W Halogenlampe
2	DLBOX	Plastik-Box
1	DCHDKA1	Hardcase

Gewicht: 14.4 kg

Maße: 58 x 43 x 27 cm

KA24M Master 150W/24V Kunstlicht-Kit

(Erweiterung des Standard-Kits in fett gedruckt)

3	DLH4	Aspherics ² Kunstlicht-Leuchte
3	DT24-1	Dimmbarer Schnurtrafo 150 W/24 V
3	DBD8	Tor (acht Flügel)
3	DPLS	Lichtschutzring
3	DDCF	Tageslicht-Konversionsfilter (dichroitisch)
1	DGRADF06	Neutralgrau-Verlauffilter
4	DFH	Filterhalter
1	DGMD	Filterfolien-Set – Mixed Diffusion
1	DGW	Filterfolien-Set – Warm Tone
1	DP1	Imager-Projektionsvorsatz
1	DPGH	Gobo-Halter
1	DPFS	Framing-Shutter-Satz
1	DPIR	Iris
3	DST	Stativ
2	DSTFX	Flexible Stativverlängerung
2	DH2	Dedolight-Halterplatte
2	CLAMP1	Dedolight-Zwinge
1	DV6B	Saughalterung
10	DL150	24 V/150 W Halogenlampe
2	DLBOX	Plastik-Box
1	DCHDKA1	Hardcase

Gewicht: 14.5 kg

Maße: 58 x 43 x 27 cm



KA 24-4 150W/24V Kunstlicht-Kits

Vier fokussierbare DLH4 Dedolights mit vier elektronischen, dimmbaren DT24-1 Schnurtrafos für 150 W/24 V Lampen. Der DT24-1 Schnurtrafo ist in drei unterschiedlichen Versionen erhältlich (für verschiedene Eingangsspannungen):

DT24-1E	(Europa)	230/240 VAC
DT24-1U	(USA)	117 VAC
DT24-1J	(Japan)	100 VAC

KA24-4B Basic 150W/24V Kunstlicht-Kit

4	DLH4	Aspherics ² Kunstlicht-Leuchte
4	DT24-1	Dimmbarer Schnurtrafo 150 W/24 V
4	DBD8	Tor (acht Flügel)
4	DPLS	Lichtschutzring
4	DFH	Filterhalter
4	DST	Stativ
1	DSTFX	Flexible Stativverlängerung
1	DH2	Dedolight-Halterplatte
1	CLAMP1	Dedolight-Zwinge
8	DL150	24 V/150 W Halogenlampe
2	DLBOX	Plastik-Box
1	DCHDKA1	Hardcase

Gewicht: 15.2 kg

Maße: 58 x 43 x 27 cm

KA24-4M Master 150W/24V Kunstlicht-Kit

(Erweiterungen des Basic-Kits in fett gedruckt)

4	DLH4	Aspherics ² Kunstlicht-Leuchte
4	DT24-1	Dimmbarer Schnurtrafo 150 W/24 V
4	DBD8	Tor (acht Flügel)
4	DPLS	Lichtschutzring
4	DFH	Filterhalter
1	DP1	Imager-Projektionsvorsatz
1	DPGH	Gobo-Halter
1	DPFS	Framing-Shutter-Satz
1	DPIR	Iris
4	DST	Stativ
1	DSTFX	Flexible Stativverlängerung
1	DH2	Dedolight-Halterplatte
2	CLAMP1	Dedolight-Zwinge
8	DL150	24 V/150 W Halogenlampe
2	DLBOX	Plastik-Box
1	DCHDKA1	Hardcase

Gewicht: 15.7 kg

Maße: 58 x 43 x 27 cm



Dedolight SuperMax-Kit

Ein Zwei-Koffer-Kit, speziell für Werbespots, Produkt- und Tabletop-Fotografie, und wo besonders der Einsatz von Imager-Projektionseffekten gefragt ist. Kombination des K12-Master-Kits mit dem KX Zubehör-Kit.

Case 1: K12M Master 100W/12V Kunstlicht-Kit

4	DLH4	Aspherics ² Kunstlicht-Leuchte
1	DT12-4	Vorschaltgerät 4 x 10 – 12 V
6	DPOW3	Leuchtenkabel
1	DXBAT4-3	Batteriekabel
1	DCAR3	Zigarettenanzünder-Adapter
4	DBD8	Tor (acht Flügel)
4	DPLS	Lichtschutzring
4	DDCF	Tageslicht-Konversionsfilter (dichroitisch)
4	DFH	Filterhalter
1	DGMB	Filterfolien-Set – Mixed Blue
1	DGMD	Filterfolien-Set – Mixed Diffusion
1	DGW	Filterfolien-Set – Warm Tone
4	DST	Stativ
2	DSTFX	Flexible Stativverlängerung
2	DH2	Dedolight-Halterplatte
2	CLAMP1	Dedolight-Zwinge
1	DV6B	Saughalterung
10	DL100	12 V/100 W Halogenlampe
4	DL50	12 V/50 W Halogenlampe
4	DL20	12 V/20 W Halogenlampe
3	DLBOX	Plastik-Box
1	DCHD	Hardcase

Gewicht: 24.6 kg

Maße: 57 x 43 x 26 cm

Case 2: KX Zubehör-Kit

1	DP1	Imager-Projektionsvorsatz
2	DP2	Imager-Projektionsvorsatz (Framing-Shutter-Version)
1	DP3	Imager-Projektionsvorsatz (Dia)
1	DPL60M	Projektionsobjektiv, 60 mm
1	DPLZ120M	Zoom-Objektiv, 70 – 120 mm
1	DPLZ150M	Zoom-Objektiv, 85 – 150 mm
1	DPL185M	Projektionsobjektiv, 185 mm
1	DPX	Makrotubus
1	DPFS	Framing-Shutter-Set
1	DPIR	Iris
3	DPGH	Gobo-Halter
4	DFH	Filterhalter
2	DGRADF06	Neutralgrau-Verlauffilter (0,6)
2	DGRADF09	Neutralgrau-Verlauffilter (0,9)
1	DGMB8	Folienfilter-Set – Mixed Blue
1	DGB8	Folienfilter-Set – Blue
1	DGMD	Folienfilter-Set – Mixed Diffusion
1	DGW	Folienfilter-Set – Warm Tone
1	DGCOL8	Folienfilter-Set – Color Effect
1	DGND8	Folienfilter-Set – Neutral Density
4	DPEYESET	Eye-Vorsatz
4	DPEYEP	Tasche für DPEYESET
3	DLBOX	Plastik-Box
4	DSCK	Scrim-Kit
4	DSCP	Scrim-Tasche
1	DCHDX	Hardcase

Gewicht: 9.8 kg

Maße: 57 x 43 x 22 cm



SOFTCASE KUNSTLICHT CLASSIC

Produkt-Code	S.	Beschreibung	Kit-Name																						
			Kit-Code	SM12	SM24-1	SM24-300	SM24P	SBABE-B	SBABE-S	SJUN-B	SJUN-S	SSEIN-B	SSEIN-S	S1B	S1S	S1M	S2B	S2S	S2M	S3B	S3S	S3M	S4	S5B	S5M
DLH4	34	Aspherics² Kunstlicht-Leuchte	1	1																					
DLHM4-300	34	Aspherics² Kunstl.-Leuchte (int.) 150 W			1	1																			
DLH1x150S	34	Kunstlicht-Softlight 150 W					1	1																	
DLH1x300S	37	Kunstlicht-Softlight 300 W							1	1															
DLH1000S	20	Kunstlicht-Softlight 1000 W									1	1	1	1	1	1	1	1	1	1	1	1	1	1	1
DSBSXS	21	Mini Softbox, silver						1	1																
DLGRIDXS	21	Grid, mini							1																
DSBSS	21	Silver dome, small								1	1		1	1	1				1	1					
DLGRIDS	21	Grid, small									1				1										
DSBSM	21	Silver dome, medium									1	1				1	1	1			1		1	1	1
DLGRIDM	21	Grid, medium										1							1		1			1	1
DFT30	47	Diffusor, transluzent																	1		1	1	1	1	1
DLTFH	47	Diffusor-Halter																	1		1	1	1	1	1
HTP150S	37	Temp.-resistente Softl.-Tasche (1x150S)							1																
HTP300S	37	Temp.-resistente Softl.-Tasche (1x300S)									1														
HTP1000S	37	Temp.-resistente Softl.-Tasche (1000S)										1													
DIMTA3	40	12 V/100 W Schnurtrafo (230 VAC)	1																						
DT24-1	40	24 V/150 W Schnurtrafo		1				1	1				1	1	1	1	1	1				3			
DXBAT4-3	39	Batteriekabel											1	1	1	1	1	1				1			
DCAR3	39	Zigarettenanzünder -Adapter											1	1	1	1	1	1				1			
DBD8	45	Tor (acht Flügel)	1	1	1	1							2	2	2	3	3	3	3	3	3	3	3	3	3
DPLS	45	Lichtschrutzing														2		3	3	3	3			3	3
DDCF	47	Tageslicht-Konversionsfilter (dichr.)													2			3			3	3	3	3	3
DSCK	45	Scrim-Kit													1			1			1		1	2	2
DSCP	45	Scrim-Tasche													1			1			1		1	2	2
DGRADF06	45	Neutralgrau-Verlauffilter																						1	1
DFH	45	Filterhalter	1	1	1	1							2	2	2	3	3	3	3	3	3	3	3	3	3
DGMD	46	Folienfilter-Set - Mixed Diffusion											1	1	1	1	1	1	1	1	1	1	1	1	1
DGW	46	Folienfilter-Set - Warm Tone																1			1		1	1	1
DP1	49	Imager-Projektionsvorsatz (m. Optik)				1								1	1			1	1	1	1		1	1	1
DPGH	49	Gobo-Halter			1									1	2			2		1	1		1	3	3
DPFS	49	Framing-Shutter-Satz			1									1	1			1		1	1		1	1	1
DPIR	49	Iris																		1				1	1
DST	53	Stativ											3	3	3	4	4	4	4	4	4	4	3	4	4
DSTFX	53	Stativverlängerung (flexibel)												1	1		1	2	1	2	2	1	1	2	2
DH2	53	Dedolight-Halterplatte																	1		1			1	1
CLAMP1	53	Dedolight-Zwinge													2		1	2		1	2	2	1	2	2
DL100	44	12 V/100 W Kunstlicht-Lampe	2											2	2	2	2	2					2		
DL150	44	24 V/150 W Kunstlicht-Lampe		2	2	2	2	2	2				4	6	6	6	6	6	6	6	6	6	6	6	6
DL300FSL	-	300 W Kunstlicht-Lampe (VAC)																							
DL750EHF	21	750 W Kunstlicht-Lampe (VAC)																							
DL800HX	21	800 W Kunstlicht-Lampe (VAC)																							
DL1000FEP	21	1000 W Kunstlicht-Lampe (VAC)																							
DLBOX	-	Plastik-Box														1	2	3	1	2	3	1	2	3	2
DSCM	59	Softcase, mono	1	1	1	1																			
DSC1	58	Softcase, small												1	1	1				1					
DSC2	58	Softcase, medium																	1	1	1	1			
DSCXLW	59	Softcase, large																					1	1	1
DSC150S	59	Softbag (150 W Soft-Kit)						1	1																
DSC300S	59	Softbag (300 W Soft-Kit)								1	1	1	1												

Bitte entnehmen Sie die Zusammenstellung unserer Akku-Gürtel-Kits den jeweiligen Kit-Listen auf Seite 87





SM12 Mono 100W/12V Kunstlicht-Kit

- 1 DLH4 Aspherics² Kunstlicht-Leuchte
- 1 DIMTA3 Dimmbarer Schnurtrafo
100 W/12 V - 230 VAC
- 1 DBD8 Tor (acht Flügel)
- 1 DFH Filterhalter
- 2 DL100 12 V/100 W Halogenlampe
- 1 DSCM Softcase

Gewicht: 2.0 kg

Maße: 28 x 17 x 25 cm



SM24-1 Mono 150W/24V Kunstlicht-Kit

- 1 DLH4 Aspherics² Kunstlicht-Leuchte
- 1 DT24-1 Dimmbarer Schnurtrafo
150 W/24 V (bitte Eingangsspannung angeben)
- 1 DBD8 Tor (acht Flügel)
- 1 DFH Filterhalter
- 2 DL150 24 V/150 W Halogenlampe
- 1 DSCM Softcase

Gewicht: 2.1 kg

Maße: 28 x 17 x 25 cm



SM24-300 Mono 150W/24V Kunstlicht-Kit

- 1 DLHM4-300 Aspherics² Kunstlicht-Leuchte
150 W/24 V mit integriertem
Vorschaltgerät (bitte Eingangsspannung angeben)
- 1 DBD8 Tor (acht Flügel)
- 1 DFH Filterhalter
- 2 DL150 24 V/150 W Halogenlampe
- 1 DSCM Softcase

Gewicht: 2.1 kg

Maße: 28 x 17 x 25 cm





SM24P Mono 150W/24V Kunstlicht-Kit

- | | | |
|---|-----------|--|
| 1 | DLHM4-300 | Aspherics ² Kunstlicht-Leuchte
150 W/24 V mit integriertem
Vorschaltgerät (bitte Eingangs-
spannung angeben) |
| 1 | DBD8 | Tor (acht Flügel) |
| 1 | DFH | Filterhalter |
| 2 | DL150 | 24 V/150 W Halogenlampe |
| 1 | DP1 | Imager-Projektionsvorsatz |
| 1 | DPGH | Gobo-Halter |
| 1 | DPFS | Framing-Shutter-Satz |
| 1 | DSCM | Softcase |

Gewicht: 2.6 kg

Maße: 28 x 17 x 25 cm



SBABE-S Standard Baby Soft Kunstlicht-Kit

- | | | |
|---|-----------|---|
| 1 | DLH1x150S | Kunstlicht-Softlight |
| 1 | DSBSXS | Mini Softbox, silver |
| 1 | DLGRIDXS | Mini Grid |
| 1 | DT24-1 | Dimmbarer Schnurtrafo
150 W/24 V (bitte Eingangs-
spannung angeben) |
| 2 | DL150 | 24 V/150 W Halogenlampe |
| 1 | HTP150S | Hitzebeständige Softlight-Tasche |
| 1 | DSC150S | Softbag |

Gewicht: 1,9 kg

(SBABE-B Basic Baby Soft Kunstlicht-Kit wie oben, aber ohne DLGRIDXS und HTP150S, Gewicht: 1,8 kg)



SJUN-S Standard Junior Soft Kunstlicht-Kit

- | | | |
|---|-----------|---------------------------------|
| 1 | DLH1x300S | 300 W Kunstlicht-Softlight |
| 1 | DSBSS | Silver Dome, small |
| 1 | DLGRIDS | Grid, small |
| 2 | DL300FSL | 300 W Halogenlampe |
| 1 | HTP300S | Hitzbeständige Softlight-Tasche |
| 1 | DST | Stativ |
| 1 | DSC300S | Softbag |

Gewicht: 3,9 kg

(SJUN-B Basic Junior Soft Kunstlicht-Kit wie oben, aber ohne DLGRIDS und HTP300S, Gewicht: 3,8 kg)



SSEN-S Standard Senior Soft Kunstlicht-Kit

- | | | |
|---|----------|----------------------------------|
| 1 | DLH1000S | Kunstlicht-Softlight |
| 1 | DSBSM | Silver Dome, medium |
| 1 | DLGRIDM | Grid, medium |
| 2 | DL800HX | 800 W Halogenlampe |
| 1 | HTP1000S | Hitzebeständige Softlight-Tasche |
| 1 | DST | Stativ |
| 1 | DSC300S | Softbag |

Gewicht: 4,0 kg

SSEN-B Basic Senior Soft Kunstlicht-Kit wie oben, aber ohne DLGRIDM und HTP1000S, Gewicht: 3,9 kg)



Compact-Kits

Das kompakteste, leichteste und leistungsfähigste Drei-Leuchten-Kit auf dem Markt. Ideal für kleine mobile Teams. Zwei fokussier- und dimmbare Classic Dedolights (von denen eines auch per Batterie oder Akku-Gürtel betrieben werden kann) und das DLH1000S Softlight. Optimal für den Interview-Einsatz.

S1B Basic Compact-Kit

1	DLH4	Aspherics ² Kunstlicht-Leuchte
1	DLHM4-300	Aspherics ² Leuchte, 150 W/24 V mit integriertem Vorschaltgerät
1	DLH1000S	1000 W Kunstlicht-Softlight
1	DSBSS	Silver Dome, small
1	DT24-1	Dimmbarer Schnurtrafo 150W/24V
1	DXBAT4-3	Batteriekabel
1	DCAR3	Zigarettenanzünder-Adapter
2	DBD8	Tor (acht Flügel)
2	DFH	Filterhalter
1	DGMD	Filterfolien-Set - Mixed Diffusion
3	DST	Stativ
4	DL150	24 V/150 W Halogenlampe
2	DL100	12 V/100 W Halogenlampe
1	DL800HX	230/240 V/800 W Lampe
1	DLBOX	Plastik-Box
1	DSC1	Softcase, small

Gewicht: 10.1 kg

Maße: 60 x 25 x 30 cm

S1S Standard Compact-Kit

(Erweiterungen des Basic-Kits in fett gedruckt)

1	DLH4	Aspherics ² Kunstlicht-Leuchte
1	DLHM4-300	Aspherics ² Leuchte, 150 W/24 V mit integriertem Vorschaltgerät
1	DLH1000S	1000 W Kunstlicht-Softlight
1	DSBSS	Silver Dome, small
1	DT24-1	Dimmbarer Schnurtrafo 150W/24V
1	DXBAT4-3	Batteriekabel
1	DCAR3	Zigarettenanzünder-Adapter
2	DBD8	Tor (acht Flügel)
2	DFH	Filterhalter
1	DGMD	Filterfolien-Set - Mixed Diffusion
1	DP1	Imager-Projektionsvorsatz
1	DPGH	Gobo-Halter
1	DPFS	Framing-Shutter-Satz
3	DST	Stativ
1	DSTFX	Flexible Stativerlängerung
6	DL150	24 V/150 W Halogenlampe
2	DL100	12 V/100 W Halogenlampe
1	DL800HX	230/240 V/800 W Lampe

1	DLBOX	Plastik-Box
1	DSC1	Softcase, small
Gewicht: 10.7 kg		
Maße: 60 x 25 x 30 cm		

S1M Master Compact-Kit

(Erweiterung des Standard-Kits in fett gedruckt)

1	DLH4	Aspherics ² Kunstlicht-Leuchte
1	DLHM4-300	Aspherics ² Leuchte, 150 W/24 V mit integriertem Vorschaltgerät
1	DLH1000S	1000 W Kunstlicht-Softlight
1	DSBSS	Silver Dome, small
1	DLGRIDS	Grid, small
1	DT24-1	Dimmbarer Schnurtrafo 150 W/24 V
1	DXBAT4-3	Batteriekabel
1	DCAR3	Zigarettenanzünder-Adapter
2	DBD8	Tor (acht Flügel)
2	DPLS	Lichtschutzring
2	DDCF	Tageslicht-Konversionsfilter
(dichr.)		
1	DSCK	Scrim-Kit
1	DSCP	Scrim-Tasche
2	DFH	Filterhalter
1	DGMD	Filterfolien-Set - Mixed Diffusion
1	DP1	Imager Projektionsvorsatz
2	DPGH	Gobo-Halter
1	DPFS	Framing-Shutter-Satz
3	DST	Stativ
1	DSTFX	Flexible Stativerlängerung
2	CLAMP1	Dedolight-Zwinge
6	DL150	24 V/150 W Halogenlampe
2	DL100	12 V/100 W Halogenlampe
2	DL800HX	230/240 V/800 W Lampe
1	DLBOX	Plastik-Box
1	DSC1	Softcase, small

Gewicht: 11.2 kg

Maße: 60 x 25 x 30 cm



Traveler-Kits

Diese Vier-Leuchten-Kits zeigen ihre Stärken besonders im Interview- und Dokumentareinsatz und erlauben zügiges und dennoch raffiniertes Lichtsetzen, jenseits von Standard-Set-Ups. Drei fokussier- und dimmbare Dedolights, eines davon auch für den Akku-Einsatz und das DLH1000S Softlight.

S2B Basic Traveler-Kit

1	DLH4	Aspherics ² Kunstlicht-Leuchte
2	DLHM4-300	Aspherics ² Leuchte, 150 W/24 V mit integriertem Vorschaltgerät
1	DLH1000S	1000 W Kunstlicht-Softlight
1	DSBSM	Silver Dome, medium
1	DT24-1	Dimmb. Schnurtrafo, 150 W/24 V
1	DXBAT4-3	Batteriekabel
1	DCAR3	Zigarettenanzünder-Adapter
3	DBD8	Tor (acht Flügel)
3	DFH	Filterhalter
1	DGMD	Filterfolien-Set – Mixed Diffusion
4	DST	Stativ
6	DL150	24 V/150 W Halogenlampe
2	DL100	12 V/100 W Halogenlampe
1	DL1000FEP	230/240 V/1000 W Lampe
1	DLBOX	Plastik-Box
1	DSC2	Softcase, large

Gewicht: 13.0 kg

Maße: 79 x 29 x 36 cm

S2S Standard Traveler-Kit

(Erweiterung des Basic-Kits in fett gedruckt)

1	DLH4	Aspherics ² Kunstlicht-Leuchte
2	DLHM4-300	Aspherics ² Leuchte, 150 W/24 V mit integriertem Vorschaltgerät
1	DLH1000S	1000 W Kunstlicht-Softlight
1	DSBSM	Silver Dome, medium
1	DT24-1	Dimmb. Schnurtrafo, 150 W/24 V
1	DXBAT4-3	Batteriekabel
1	DCAR3	Zigarettenanzünder-Adapter
3	DBD8	Tor (acht Flügel)
3	DPLS	Lichtschutzring
3	DFH	Filterhalter
1	DGMD	Filterfolien-Set – Mixed Diffusion
4	DST	Stativ
1	DSTFX	Flexible Stativverlängerung
1	CLAMP1	Dedolight-Zwinge
6	DL150	24 V/150 W Halogenlampe
2	DL100	12 V/100 W Halogenlampe
1	DL1000FEP	230/240 V/1000 W Lampe
2	DLBOX	Plastik-Box
1	DSC2	Softcase, large

Gewicht: 13.3 kg

Maße: 79 x 29 x 36 cm

S2M Master Traveler-Kit

(Erweiterung des Standard-Kits in fett gedruckt)

1	DLH4	Aspherics ² Kunstlicht-Leuchte
2	DLHM4-300	Aspherics ² Leuchte, 150 W/24 V mit integriertem Vorschaltgerät
1	DLH1000S	1000 W Kunstlicht-Softlight
1	DSBSM	Silver Dome, medium
1	DLGRIDM	Grid, medium
1	DFT30	Diffusor, transluzent
1	DLTFH	Dedoflex-Halterplatte
1	DT24-1	Dimmb. Schnurtrafo, 150 W/24 V
1	DXBAT4-3	Batteriekabel
1	DCAR3	Zigarettenanzünder-Adapter
3	DBD8	Tor (acht Flügel)
3	DPLS	Lichtschutzring
3	DDCF	Tageslicht-Konversionsfilter (dichr.)
1	DSCK	Scrim-Kit
1	DSCP	Scrim-Tasche
3	DFH	Filterhalter
1	DGMD	Filterfolien-Set – Mixed Diffusion
1	DGW	Filterfolien-Set – Warm Tone
1	DP1	Imager-Projektionsvorsatz
2	DPGH	Gobo-Halter
1	DPFS	Framing-Shutter-Satz
4	DST	Stativ
2	DSTFX	Flexible Stativverlängerung
1	DH2	Dedolight-Halterplatte
2	CLAMP1	Dedolight-Zwinge
6	DL150	24 V/150 W Halogenlampe
2	DL100	12 V/100 W Halogenlampe
2	DL1000FEP	230/240 V/1000 W Lampe
3	DLBOX	Plastik-Box
1	DSC2	Softcase, large

Gewicht: 14.5 kg

Maße: 79 x 29 x 36 cm



Hustler-Kits

Drei fokussier- und dimmbare Dedolights und ein Softlight. Diese Vier-Leuchten-Kits sind für Innenaufnahmen und damit ausschließlich für den Netzbetrieb konzipiert. Sie punkten durch besonders schnellen Aufbau, da kein Vorschaltgerät verkabelt werden muss. Durch den Diffusor kann eines der Dedolights als zusätzliches Softlight verwendet werden.

S3B Basic Hustler-Kit

3	DLHM4-300	Aspherics ² Leuchte, 150 W/24 V mit integriertem Vorschaltgerät
1	DLH1000S	1000 W Kunstlicht-Softlight
1	DSBSS	Silver Dome, small
3	DBD8	Tor (acht Flügel)
3	DFH	Filterhalter
1	DGMD	Filterfolien-Set – Mixed Diffusion
4	DST	Stativ
1	DSTFX	Flexible Stativerlängerung
6	DL150	24 V/150 W Halogenlampe
1	DL800HX	230/240 V/800 W Lampe
1	DLBOX	Plastik-Box
1	DSC1	Softcase, small

Gewicht: 12.0 kg

Maße: 60 x 25 x 30 cm

S3S Standard Hustler-Kit

(Erweiterung des Basic-Kits in fett gedruckt)

3	DLHM4-300	Aspherics ² Leuchte, 150 W/24 V mit integriertem Vorschaltgerät
1	DLH1000S	1000 W Kunstlicht-Softlight
1	DSBSS	Silver Dome, small
1	DFT30	Diffusor, transluzent
1	DLTFH	Dedoflex-Halterplatte
3	DBD8	Tor (acht Flügel)
3	DPLS	Lichtschutzring
3	DFH	Filterhalter
1	DGMD	Filterfolien-Set – Mixed Diffusion
1	DP1	Imager-Projektionsvorsatz
1	DPGH	Gobo-Halter
1	DPFS	Framing-Shutter-Satz
4	DST	Stativ
2	DSTFX	Flexible Stativerlängerung
1	CLAMP1	Dedolight-Zwinge
6	DL150	24 V/150 W Halogenlampe
1	DL800HX	230/240 V/800 W Lampe
2	DLBOX	Plastik-Box
1	DSC2	Softcase, large

Gewicht: 12.9 kg

Maße: 79 x 29 x 36 cm

S3M Master Hustler-Kit

(Erweiterung des Standard-Kits in fett gedruckt)

3	DLHM4-300	Aspherics ² Leuchte, 150 W/24 V mit integriertem Vorschaltgerät
1	DLH1000S	1000 W Kunstlicht-Softlight
1	DSBSM	Silver Dome, medium
1	DLGRIDM	Grid, medium
1	DFT30	Diffusor, transluzent
1	DLTFH	Dedoflex-Halterplatte
3	DBD8	Tor (acht Flügel)
3	DPLS	Lichtschutzring
3	DDCF	Tageslicht-Konversionsfilter (dichr.)
1	DSCK	Scrim-Kit
1	DSCP	Scrim-Tasche
3	DFH	Filterhalter
1	DGMD	Filterfolien-Set – Mixed Diffusion
1	DGW	Filterfolien-Set – Warm Tone
1	DP1	Imager-Projektionsvorsatz
1	DPGH	Gobo-Halter
1	DPFS	Framing-Shutter-Satz
1	DPIR	Iris
4	DST	Stativ
2	DSTFX	Flexible Stativerlängerung
1	DH2	Dedolight-Halterplatte
2	CLAMP1	Dedolight-Zwinge
6	DL150	24 V/150 W Halogenlampe
2	DL1000FEP	230/240 V/1000 W Lampe
3	DLBOX	Plastik-Box
1	DSC2	Softcase, large

Gewicht: 14.2 kg

Maße: 79 x 29 x 36 cm



Das Explorer-Kit

Dieses Drei-Leuchten-Kit beinhaltet drei fokussierbare Dedolights, die sowohl komplett mit Netzstrom, als auch über Akku oder Batterie betrieben werden können (zusätzliche Batteriadapter erforderlich).

Option 1 (Produktcode-Endung '1' anfügen): Als vierte Leuchte wird ein DLH1x150S Softlight hinzugefügt (inklusive DT24-1 Schnurtrafo, DSBSXS Mini Softbox und Stativ)

Mit dem BIGPACK und der DLSPLIT Splitterbox können auch alle vier Leuchten mit 100 W/12 V gleichzeitig per Akku betrieben werden - differenzierte Ausleuchtung, auch im Nomadenzelt.

(BIGPACK und DLSPLIT Splitterbox siehe Seite 42)

S4 Explorer-Kit:

3	DLH4	Aspherics ² Kunstlicht-Leuchte
3	DT24-1	Dimmbarer Schnurtrafo 150 W/24 V (bitte Eingangsspannung angeben)
1	DFT30	Diffusor, transluzent
1	DLTFH	Dedoflex-Halterplatte
1	DXBAT4-3	Batteriekabel
1	DCAR3	Zigarettenanzünder-Adapter
3	DBD8	Tor (acht Flügel)
3	DDCF	Tageslicht-Konversionsfilter (dichr.)
3	DFH	Filterhalter
1	DGMD	Filterfolien-Set – Mixed Diffusion
3	DST	Stativ
1	DSTFX	Flexible Stativerlängerung
2	CLAMP1	Dedolight-Zwinge
6	DL150	24 V/150 W Halogenlampe
2	DL100	12 V/100 W Halogenlampe
1	DLBOX	Plastik-Box
1	DSC2	Softcase, large

Gewicht: 9.4 kg

Maße: 79 x 29 x 36 cm



Interviewer-Kits

Speziell für Interviews - ausschließlich für Netzbetrieb. Vier-Leuchten-Kit mit drei fokussier- und dimmbaren Dedolights und dem DLH1000S Softlight. Großes Softcase mit zusätzlichem Platz für Extra-Equipment und Rollen für den bequemen Transport. Der Diffusor in der Master-Version ermöglicht den Einsatz einer fokussierenden Leuchte als zusätzliches Softlight. (Bitte Eingangsspannung angeben)

S5B Basic Interviewer-Kit

3	DLHM4-300	Aspherics ² Leuchte, 150 W/24 V mit integriertem Vorschaltgerät
1	DLH1000S	1000 W Kunstlicht-Softlight
1	DSBSM	Silver Dome, medium
3	DBD8	Tor (acht Flügel)
3	DPLS	Lichtschutzring
3	DDCF	Tageslicht-Konversionsfilter (dichr.)
1	DSCK	Scrim-Kit
1	DSCP	Scrim-Tasche
3	DFH	Filterhalter
1	DGMD	Filterfolien-Set – Mixed Diffusion
1	DGW	Filterfolien-Set – Warm Tone
1	DP1	Imager-Projektionsvorsatz
1	DPGH	Gobo-Halter
1	DPFS	Framing-Shutter-Satz
4	DST	Stativ
1	DSTFX	Flexible Stativerlängerung
1	CLAMP1	Dedolight-Zwinge
6	DL150	24 V/150 W Halogenlampe
1	DL1000FEP	230/240 V/1000 W Lampe
2	DLBOX	Plastik-Box
1	DSCXLW	Softcase, extra large (mit Rollen)

Gewicht: 15.4 kg

Maße: 90 x 27 x 36 cm

S5M Master Interviewer-Kit

(Erweiterung des Basic-Kits in fett gedruckt)

3	DLHM4-300	Aspherics ² Leuchte, 150 W/24 V mit integriertem Vorschaltgerät
1	DLH1000S	1000 W Kunstlicht-Softlight
1	DSBSM	Silver Dome, medium
1	DLGRIDM	Grid, medium
1	DFT30	Diffusor, transluzent
1	DLTFH	Dedoflex-Halterplatte
3	DBD8	Tor (acht Flügel)
3	DPLS	Lichtschutzring
3	DDCF	Tageslicht-Konversionsfilter (dichr.)
2	DSCK	Scrim-Kit
2	DSCP	Scrim-Tasche
1	DGRADF06	Neutralgrau-Verlauffilter
3	DFH	Filterhalter

1	DGMD	Filterfolien-Set – Mixed Diffusion
1	DGW	Filterfolien-Set – Warm Tone
1	DP1	Imager-Projektionsvorsatz
3	DPGH	Gobo-Halter
1	DPFS	Framing-Shutter-Satz
1	DPIR	Iris
4	DST	Stativ
2	DSTFX	Flexible Stativerlängerung
1	DH2	Dedolight-Halterplatte
2	CLAMP1	Dedolight-Zwinge
6	DL150	24 V/150 W Halogenlampe
3	DL1000FEP	230/240 V/1000 W Lampe
2	DLBOX	Plastik-Box
1	DSCXLW	Softcase, extra large (mit Rollen)

Gewicht: 16.1 kg
Maße: 90 x 27 x 36 cm





KOB54 On-Board Batterie-Kit

1	DLOBA ²	Aspherics ² -Kameraleuchte
1	DLHAND	Handgriff
1	DLSA	Stativadapter
1	DLBAT54	Akku-Gürtel (NiCd)
1	DLOBA ² -XLR	Kabel (4-pin XLR)
1	DT12DC	Stromversorgung, 90 – 260 VAC
4	DL75	12 V/75 W Halogenlampe
2	DL50	12 V/50 W Halogenlampe
2	DL20	12 V/20 W Halogenlampe
1	DCBAT	Transportkoffer

Gewicht: 6 kg

Maße: 47 x 36 x 15 cm

KOB84 On-Board Batterie-Kit

1	DLOBA ²	Aspherics ² -Kameraleuchte
1	DLHAND	Handgriff
1	DLSA	Stativadapter
1	DLBAT84-1	Akku-Gürtel (NiCd)
1	DLOBA ² -XLR	Kabel (4-pin XLR)
1	DT12DC	Stromversorgung, 90 – 260 VAC
4	DL75	12 V/75 W Halogenlampe
2	DL50	12 V/50 W Halogenlampe
2	DL20	12 V/20 W Halogenlampe
1	DCBAT	Transportkoffer

Gewicht: 7 kg

Maße: 47 x 36 x 15 cm

Optionen für KOB54 und KOB84

- Option 2: Wie KOB54/KOB84, aber mit DLBAT84-2 Akku-Gürtel (NiMH)
- Option 13: Wie KOB54/KOB84, aber mit DLBAT84-13 Akku-Gürtel (NiMH)
- Option E: Zusätzlicher elektronischer Tiefentladeschutz
- Option ED: Zusätzlicher elektronischer Tiefentladeschutz und eingebauter Dimmer

KBAT5 Batterie-Kit

1	DLH4	Aspherics ² Kunstlicht-Leuchte
1	DBD8	Tor (acht Flügel)
1	DFH	Filterhalter
1	DGB	Filterfolien-Set – Full Blue
1	DLUMT	Kamerahalterung für Dedolight
1	DLCLAMP	Kameraklemmhalterung für Dedolight
1	DLHAND	Handgriff
1	DLSA	Stativadapter
1	DLBAT54	Akku-Gürtel (NiCd)
1	DXBAT4-3	Batteriekabel
1	DT12DC	Stromversorgung, 90 – 260 VAC
4	DL100	12 V/100 W Halogenlampe
2	DL50	12 V/50 W Halogenlampe
2	DL20	12 V/20 W Halogenlampe
1	DCBAT	Transportkoffer

Gewicht: 6 kg

Maße: 47 x 36 x 15 cm

KBAT8 Batterie-Kit

1	DLH4	Aspherics ² Kunstlicht-Leuchte
1	DBD8	Tor (acht Flügel)
1	DFH	Filterhalter
1	DGB	Filterfolien-Set – Full Blue
1	DLUMT	Kamerahalterung für Dedolight
1	DLCLAMP	Kameraklemmhalterung für Dedolight
1	DLHAND	Handgriff
1	DLSA	Stativadapter
1	DLBAT84-1	Akku-Gürtel (NiCd)
1	DXBAT4-3	Batteriekabel
1	DT12DC	Stromversorgung, 90 – 260 VAC
4	DL100	12 V/100 W Halogenlampe
2	DL50	12 V/50 W Halogenlampe
2	DL20	12 V/20 W Halogenlampe
1	DCBAT	Transportkoffer

Gewicht: 7 kg

Maße: 47 x 36 x 15 cm

Optionen für KBAT5 und KBAT8

- Option 2: Wie KBAT8, aber mit DLBAT84-2 Akku-Gürtel (NiMH)
- Option 13: Wie KBAT8, aber mit KBAT84-13 Akku-Gürtel (NiMH)
- Option E: Zusätzlicher elektronischer Tiefentladeschutz
- Option ED: Zusätzlicher elektronischer Tiefentladeschutz und eingebauter Dimmer



SOFTBOX-OPTIONEN

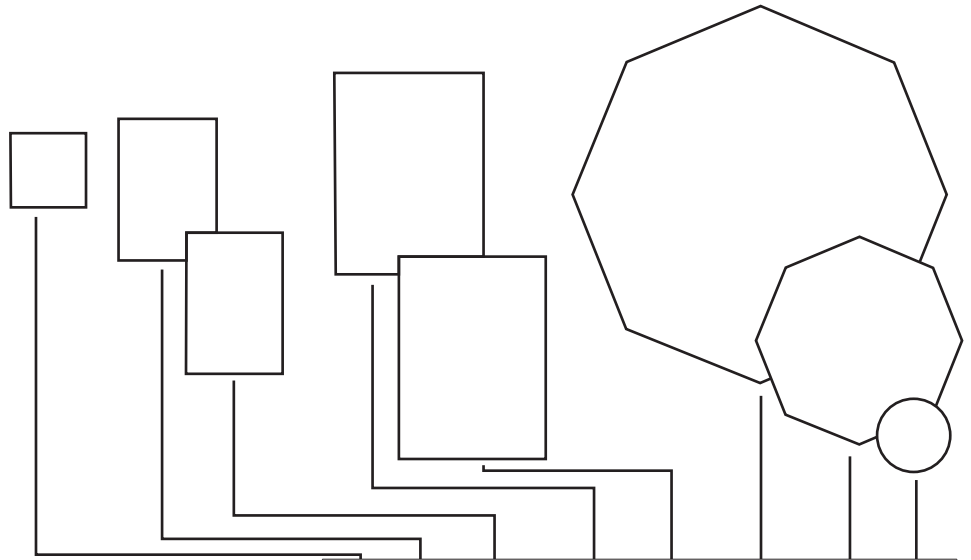

LEGENDE:

- DLSR1 Dedolight Speedring, Ø 119 mm
- DLSR2 Dedolight Speedring, Ø 160 mm
- DLSR8 Dedolight Speedring, Ø 119 mm mit 8 Aufnahmen
- DLSR70 Dedolight Mini Speedring, Ø 90 mm
- RE1 Stangenverlängerung, 52 mm
- RE2 Stangenverlängerung, 74 mm
- RE3 Stangenverlängerung, 210 mm
- RE4 Stangenverlängerung, 300 mm
- (·) Softbox ohne inneren zweiten Diffusor
- Dif.* Diffusor: Lichtabstrahlende Fläche der Softbox
- Tiefe** Abstand des Speedrings vom Diffusor*

		DEDOFLEX							
		Silver Mini DSBSXS Dif.*: 30 x 30 cm, Tiefe** : 30 cm	Silver Dome, small DSBS Dif.*: 41 x 56 cm, Tiefe** : 33 cm	White Dome, small DSBS Dif.*: 41 x 56 cm, Tiefe** : 33 cm	Silver Dome, medium DSBSM Dif.*: 61 x 81 cm, Tiefe** : 43 cm	White Dome, medium DSBWM Dif.*: 61 x 81 cm, Tiefe** : 43 cm	Octodome DSBOCT Dif.*: Ø 152 cm, Tiefe** : 40.5 cm	Octodome DSBOCTS Dif.*: Ø 83 cm, Tiefe** : 34,5 cm	Diffusor DFT30 Dif.*: Ø 30 cm
<ul style="list-style-type: none"> · DLH4 · DLHM4-300 · DLH200D 	DLSR70							DLTFH	
<ul style="list-style-type: none"> · DLH150S 	●	●	●	●	●				
<ul style="list-style-type: none"> · DLH300S 	(●)	●	●	●	●				
<ul style="list-style-type: none"> · DLH200S 		●	●	●	●		●		
<ul style="list-style-type: none"> · DLH400D · DLH436 · DLH650 				DLSR1	DLSR1				
<ul style="list-style-type: none"> · DLH400S 		●	●	●	●	●			
<ul style="list-style-type: none"> · DLH4 x 150S 				●	●	●			
<ul style="list-style-type: none"> · DLH1000S 			●	●	●				
<ul style="list-style-type: none"> · DLH1000SPPLUS 			●	●	●	●			
<ul style="list-style-type: none"> · DPAR-0 mit DPAR-R (DedoPAR) 									
<ul style="list-style-type: none"> · DPAR-0 with DPAR-S (Direct/Soft) 		DLSR1	DLSR1	DLSR1	DLSR1	DLSR8			
<ul style="list-style-type: none"> · Grids 		DLGRIDS		DLGRIDM		DLGRID OCT	DLGRID OCTS		

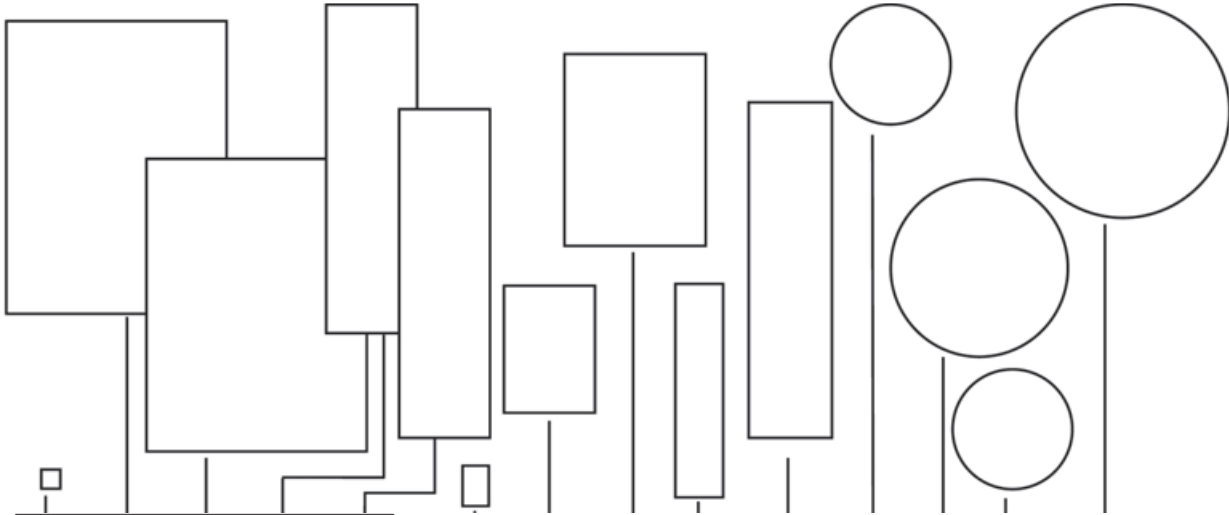

PHOTOFLEX

Action Dome Dif.*: 17 x 12 cm, Tiefe**: 17.8 cm	Silver Dome, large Dif.*: 91 x 122 cm, Tiefe**: 64 cm	White Dome, large Dif.*: 91 x 122 cm, Tiefe**: 64 cm	Half Dome, Silver Dif.*: 38 x 139 cm, Tiefe**: 61 cm	Half Dome, White Dif.*: 38 x 139 cm, Tiefe**: 61 cm
FV-ENG-KIT1				
	DLSR1	DLSR1		
	RE1	RE1	●	●
	RE1	RE1	●	●
	●	●	●	●
	●	●	●	●
	DLSR1	DLSR1	DLSR1	DLSR1

	AC-GRID L		AC-GRID M	
--	-----------	--	-----------	--

CHIMERA

Micro Bank Dif.*: 18 x 13 cm, Tiefe**: 14 cm	Video Plus Pro XS Dif.*: 40 x 55 cm, Tiefe**: 30 cm	Video Plus Pro S Dif.*: 60 x 80 cm, Tiefe**: 46 cm	Video Pro Plus Strip S Dif.*: 20 x 90 cm, Tiefe**: 40 cm	Video Pro Plus Strip M Dif.*: 35 x 140 cm, Tiefe**: 56 cm	Standard Lantern 20" Dif.*: Ø 50 cm, Tiefe**: 44.5 cm	Standard Lantern 30" Dif.*: Ø 76 cm, Tiefe**: 66 cm	Pancake S Dif.*: Ø 51 cm, Tiefe**: 24 cm	Pancake M Dif.*: Ø 89 cm, Tiefe**: 42.5 cm
●								
	RE2	RE2	RE2		RE2	RE2	RE3	RE4
	RE2	RE2	RE2		RE2	RE2	RE3	RE4
		DLSR1 + RE2	DLSR1 + RE1	DLSR1 + RE1				
		RE2	RE1	RE1		RE2		RE4
		RE2	RE1	RE1		RE2		RE4
	●	●	●	●	●	●	RE3	RE4
		●	●	●		●	RE3	RE4
		DLSR2	DLSR2	DLSR2				
		DLSR1 + RE2	DLSR1 + RE1			DLSR1 + RE1		DLSR1 + RE4

PHOTOMETRISCHE DATEN

Werden die photometrischen Daten der Leuchten anderer Hersteller mit denen der Dedolights verglichen, gilt zu bedenken, dass praktisch jede traditionelle Lichtquelle eine glockenförmige Lichtverteilungskurve (relativ kleiner Hotspot in der Mitte und viel Streulicht) aufweist. Dedolights aber bieten gleichmäßige Lichtverteilung (ohne Streulicht) über die gesamte beleuchtete Fläche (siehe Grafik). Die Angaben anderer Hersteller beziehen sich meist auf den relativ kleinen Hotspot ihrer Leuchten. Selbst bei geringeren Werten leistet ein Dedolight dann im Endeffekt mehr. In Spot-Position übertrifft die Lichtleistung der Dedolights durch die extreme Lichtbündelung auch Lichtquellen mit weitaus höherer Wattzahl.

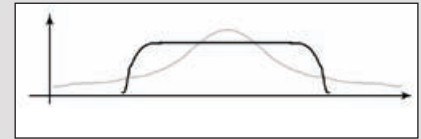

Serie 400: DLH400D, DLH650, DLH436

Abstand	Meter	1	2	3	5	10	15	20
	Fuß		3.3'	6.6'	9.8'	16.4'	32.8'	49.2'

		Lampe: 400 W bei 575 W Boost (Tageslicht, 5500 K)								
DLH400D	Flood 50°	Durchmesser des Lichtkegels	Meter	0.93	1.8	2.8	4.7	9.3	14	18.6
			Fuß	3'	5.9'	9.2'	13.8'	27.8'	41.7'	61'
		Beleuchtungsintensität	Lux	18900	4725	2100	756	189	84	47
			Foot – Candle	1557	439	195	70	18	8	4.4
	Med 13°	Durchmesser des Lichtkegels	Meter	0.23	0.46	0.68	1.1	2.3	3.4	4.6
			Fuß	0.75'	1.5'	2.2'	3.6'	7.5'	11'	15'
		Beleuchtungsintensität	Lux	118000	29502	13112	4720	1180	525	295
			Foot – Candle	10966	2742	1219	439	110	49	27
	Spot 4.5°	Durchmesser des Lichtkegels	Meter	0.1	0.17	0.26	0.44	0.87	1.3	1.7
		Fuß	0.3'	0.56'	0.9'	1.4'	2.9'	4.3'	5.6'	
Beleuchtungsintensität		Lux	371700	92925	41300	14868	3717	1652	929	
		Foot – Candle	34545	8636	3838	1382	346	154	86	

		Lampe: 650 W bei 230 V (Tageslicht, 3200 K)								
DLH650	Flood 56°	Durchmesser des Lichtkegels	Meter	1.1	2.1	3.2	5.3	10.6	16	21
			Fuß	3.6'	6.9'	10.5'	17'	34'	52'	68'
		Beleuchtungsintensität	Lux	8200	2430	1080	380	95	43	24
			Foot – Candle	762	226	100	35	8.8	4	2.3
	Med 14°	Durchmesser des Lichtkegels	Meter	0.25	0.5	0.75	1.2	2.5	3.7	5
			Fuß	0.8'	1.6'	2.5'	3.9'	8.2'	12'	16.4'
		Beleuchtungsintensität	Lux	21650	5800	2650	950	238	106	59
			Foot – Candle	2012	539	246	88	22	9.8	5.5
	Spot 8°	Durchmesser des Lichtkegels	Meter	0.15	0.27	0.42	0.7	1.4	2	2.8
		Fuß	0.5'	0.9'	1.4'	2.3'	4.6'	6.5'	9.2'	
Beleuchtungsintensität		Lux	96000	25320	13700	4932	1233	548	300	
		Foot – Candle	8921	2353	1273	458	115	51	28	

		Lampe: 400 W bei 36 V (Tageslicht, 3400 K)								
DLH436	Flood 56°	Durchmesser des Lichtkegels	Meter	1.1	2.1	3.2	5.3	10.6	16	21
			Fuß	3.6'	6.9'	10.5'	17'	34'	52'	68'
		Beleuchtungsintensität	Lux	8524	2172	1010	353	88	40	23
			Foot – Candle	792	202	94	32.8	8.2	3.8	2
	Med 18°	Durchmesser des Lichtkegels	Meter	0.32	0.63	0.95	1.6	3.2	4.7	6.3
			Fuß	1'	2'	3.1'	5.2'	10.4'	15.4'	20.5'
		Beleuchtungsintensität	Lux	40680	10170	4520	1300	356	150	89
			Foot – Candle	3781	945	420	121	33	13	8.3
	Spot 5.5°	Durchmesser des Lichtkegels	Meter	0.1	0.2	0.3	0.5	1	1.5	2
		Fuß	0.3'	0.66'	1'	1.6'	3.3'	5'	6.6'	
Beleuchtungsintensität		Lux	93430	23350	16000	5660	1440	640	360	
		Foot – Candle	8683	2170	1486	526	134	59	33	

Series 400: Imager-Projektionsvorsatz

Abstand	Meter	1	2	3	5	7	10
	Fuß	3.3'	6.6'	9.8'	16.4'	23'	32.8'

70 mm f / 1.6	Projektionsdurchmesser Ø	cm	110	220	330	550	770	1100
		Zoll	43"	87"	130"	217"	303"	433"
	Projektionsgröße (quadratisch)	cm	77 x 77	144 x 144	233 x 233	385 x 385	539 x 539	770 x 770
		Zoll	30" x 30"	57" x 57"	92" x 92"	152" x 152"	212" x 212"	303" x 303"
	DLH400D bei 575 W	Lux	11844	2961	1316	473	241	119
		Foot – Candle	1100	275	122	44	22	11
	DLH650 – 230 V	Lux	5668	1417	630	226	115	57
		Foot – Candle	527	132	59	21	11	5.3
	DLH436 – 36 V	Lux	4734	1184	526	190	97	47
		Foot – Candle	440	110	49	18	9	4.4

100 mm f / 1.6	Projektionsdurchmesser Ø	cm	74	145	220	365	515	730
		Zoll	30"	57"	87"	144"	202"	287"
	Projektionsgröße (quadratisch)	cm	50 x 50	100 x 100	154 x 154	255 x 255	360 x 360	510 x 510
		Zoll	19" x 19"	39" x 39"	60" x 60"	100" x 100"	140" x 140"	200" x 200"
	DLH400D bei 575 W	Lux	17136	4284	1904	686	350	174
		Foot – Candle	1593	398	176	64	32	15
	DLH650 – 230 V	Lux	8190	2050	910	325	165	82
		Foot – Candle	761	190	85	30	15	7.6
	DLH436 – 36 V	Lux	5580	1700	620	225	114	56
		Foot – Candle	519	158	58	21	10.6	5.2

150 mm f / 2.2	Projektionsdurchmesser Ø	cm	51	102	152	255	357	510
		Zoll	20"	40"	60"	100"	141"	201"
	Projektionsgröße (quadratisch)	cm	36 x 36	72 x 72	108 x 108	180 x 180	252 x 252	360 x 360
		Zoll	14" x 14"	28" x 28"	43" x 43"	71" x 71"	99" x 99"	142" x 142"
	DLH400D bei 575 W	Lux	34020	8505	3780	1361	694	340
		Foot – Candle	3161	790	351	126	64	32
	DLH650 – 230 V	Lux	17253	4313	1917	690	352	173
		Foot – Candle	1603	401	178	64	33	16
	DLH436 – 36 V	Lux	13860	3465	1540	554	284	139
		Foot – Candle	1288	322	143	51	26	13

185 mm f / 3.5	Projektionsdurchmesser Ø	cm	38	80	125	200	290	410
		Zoll	15"	31"	49"	78"	114"	160"
	Projektionsgröße (quadratisch)	cm	26 x 26	56 x 56	87 x 87	140 x 140	200 x 200	285 x 285
		Zoll	10" x 10"	22" x 22"	34" x 34"	55" x 55"	78" x 78"	110" x 110"
	DLH400D bei 575 W	Lux	44100	11200	4900	1764	896	441
		Foot – Candle	4099	1042	455	164	84	41
	DLH650 – 230 V	Lux	28000	6000	2500	900	480	240
		Foot – Candle	2602	558	232	84	45	22
	DLH436 – 36 V	Lux	18000	4500	2000	720	365	180
		Foot – Candle	1673	418	186	67	34	16.7

230 mm f / 2.3	Projektionsdurchmesser Ø	cm	31	63	95	158	222	317
		Zoll	12"	25"	37"	62"	87"	125"
	Projektionsgröße (quadratisch)	cm	22 x 22	44 x 44	67 x 67	112 x 112	156 x 156	233 x 233
		Zoll	9" x 9"	17" x 17"	26" x 26"	44" x 44"	61" x 61"	88" x 88"
	DLH400D bei 575 W	Lux	88200	22050	9800	3528	1800	882
		Foot – Candle	8197	2050	910	328	168	83
	DLH650 – 230 V	Lux	40500	10125	4500	1620	826	405
		Foot – Candle	3763	941	418	151	77	38
	DLH436 – 36 V	Lux	38250	9563	4250	1530	781	383
		Foot – Candle	3555	889	395	142	73	36

PHOTOMETRISCHE DATEN

Classic Serie/Serie 200: DLH200D, DLH4 (100 W), DLH4 (150 W), DLOBA²

Abstand	Meter	1	2	3	5	10	15	20
	Fuß	3.3'	6.6'	9.8'	16.4'	32.8'	49.2'	65.6'

		Lampe: DL200DHR (Tageslicht, 5500 K)								
DLH200D	Flood 48°	Durchmesser des Lichtkegels	Meter	0.9	1.8	2.7	4.5	9	13	18
			Fuß	3'	6'	8.9'	15'	30'	43'	60'
		Beleuchtungsintensität	Lux	8505	2126	945	340	86	38	21
			Foot candle	790	198	88	32	9	3.5	2
	Med 27°	Durchmesser des Lichtkegels	Meter	0.5	0.96	1.4	2.4	4.8	7.2	9.6
			Fuß	1.6'	3.2'	4.6'	8'	16'	24'	32'
		Beleuchtungsintensität	Lux	36000	9000	4000	1440	360	160	90
			Foot candle	3346	836	372	134	33	15	8.4
	Spot 4.5°	Durchmesser des Lichtkegels	Meter	0.1	0.16	0.24	0.4	0.8	1.2	1.6
		Fuß	0.3'	0.53'	0.8'	1.3'	2.6'	4'	5.3'	
Beleuchtungsintensität		Lux	121500	30375	13500	4860	1215	540	304	
		Foot candle	11292	2823	1255	452	113	50	28	

		Lampe: 150 W/24.5 V (DL150) bei 24.5 V (Kunstlicht, 3400 K)								
DLH4 (150 W)	Flood 48°	Durchmesser des Lichtkegels	Meter	0.9	1.8	2.7	4.5	9	13	18
			Fuß	3'	6'	8.9'	15'	30'	43'	60'
		Beleuchtungsintensität	Lux	4000	1000	445	160	40	18	10
			Foot candle	372	93	41	14.9	3.7	1.7	1
	Med. 27°	Durchmesser des Lichtkegels	Meter	0.5	0.96	1.4	2.4	4.8	7.2	9.6
			Fuß	1.6'	3.2'	4.6'	8'	16'	24'	32'
		Beleuchtungsintensität	Lux	19800	4950	2200	790	198	88	49
			Foot candle	1840	460	204	73	18.4	8.2	4.6
	Spot 4.5°	Durchmesser des Lichtkegels	Meter	0.1	0.16	0.24	0.4	0.8	1.2	1.6
		Fuß	0.3'	0.53'	0.8'	1.3'	2.6'	4'	5.3'	
Beleuchtungsintensität		Lux	81900	20475	9100	3276	819	364	205	
		Foot candle	7611	1903	846	304	76	34	19	

		Lampe: 100 W/12.4 V (DL100) bei 12.2 V (Kunstlicht, 3400 K)								
DLH4 (100 W)	Flood 48°	Durchmesser des Lichtkegels	Meter	0.9	1.8	2.7	4.5	9	13	18
			Fuß	3'	6'	8.9'	15'	30'	43'	60'
		Beleuchtungsintensität	Lux	2160	540	240	86	21	10	5.4
			Foot candle	200	50	22	8	2	1	0.5
	Med. 27°	Durchmesser des Lichtkegels	Meter	0.5	0.96	1.4	2.4	4.8	7.2	9.6
			Fuß	1.6'	3.2'	4.6'	8'	16'	24'	32'
		Beleuchtungsintensität	Lux	12960	3240	1440	518	130	58	32
			Foot candle	1204	301	134	48	12	5.4	3
	Spot 4.5°	Durchmesser des Lichtkegels	Meter	0.1	0.16	0.24	0.4	0.8	1.2	1.6
		Fuß	0.3'	0.53'	0.8'	1.3'	2.6'	4'	5.3'	
Beleuchtungsintensität		Lux	49500	12375	5500	1980	495	220	124	
		Foot candle	4600	1150	511	184	46	20.4	11.5	

		Lampe: 50 W/12 V (DL50) bei 12.2 V (Kunstlicht, 3400 K)								
DLOBA ²	Flood 70°	Durchmesser des Lichtkegels	Meter	1.4	2.8	4.2	7	14	21	28
			Fuß	4.6'	9.2'	13.8'	23'	46'	68.9'	91.8'
		Beleuchtungsintensität	Lux	624	156	70	25	6.3	3	1.6
			Foot candle	58	15	6.5	2.3	0.6	0.3	0.2
	Spot 6°	Durchmesser des Lichtkegels	Meter	0.1	0.2	0.3	0.5	1	1.6	2.1
			Fuß	0.3'	0.7'	1'	1.7'	3.4'	5.2'	6.9'
Beleuchtungsintensität		Lux	6168	1542	685	244	62	27	15	
		Foot candle	573	143	64	23	6	2.5	1.4	

Classic Serie/Serie 200: Classic Imager-Projektionsvorsatz

Abstand	Meter	0,5	1	2	3	4	5	7
	Fuß	1.6'	3.3'	6.6'	9.8'	13.1'	16.4'	23'

60 mm, f/2.8	Projektions- durchmesser	cm	40	80	160	240	320	400	560
		Zoll	16"	32"	64"	95"	128"	160"	224"
	Projektionsfläche (quadratisch)	cm	25 x 25	50 x 50	100 x 100	150 x 150	200 x 200	250 x 250	350 x 350
		Zoll	10" x 10"	20" x 20"	40" x 40"	60" x 60"	80" x 80"	100" x 100"	140" x 140"
	DLH4 – 100 W bei 12.4 V (Kunstlicht, 3400 K)	Lux	7295	1575	360	155	90	53	29
		Foot candle	678	146	33	14.4	8.4	5	2.7
	DLH4 – 150 W bei 24.5 V (Kunstlicht, 3400 K)	Lux	8646	2830	628	270	150	96	50
		Foot candle	803	263	58	25	14	9	4.6
DLH200D (Tageslicht, 5400 K)	Lux	17280	4320	1080	480	270	173	88	
	Foot candle	1606	402	100	45	25	16	8.2	

85 mm, f/2.8	Projektions- durchmesser	cm	30	60	120	180	240	300	420
		Zoll	12"	24"	47"	72"	96"	120"	168"
	Projektionsfläche (quadratisch)	cm	17 x 17	35 x 35	70 x 70	105 x 105	140 x 140	175 x 175	245 x 245
		Zoll	6.7" x 6.7"	13" x 13"	27" x 27"	40" x 40"	54" x 54"	67" x 67"	90" x 90"
	DLH4 – 100 W bei 12.4 V (Kunstlicht, 3400 K)	Lux	9806	3245	638	292	164	99	50
		Foot candle	911	301	59	27	15	9.2	4.6
	DLH4 – 150 W bei 24.5 V (Kunstlicht, 3400 K)	Lux	14575	4867	1089	450	258	157	79
		Foot candle	1355	452	101	42	24	14.6	7.3
DLH200D (Tageslicht, 5400 K)	Lux	41400	10350	2588	1150	647	414	211	
	Foot candle	3848	962	241	107	60	39	20	

185 mm, f/3.5	Projektions- durchmesser	cm	10	20	40	60	80	100	140
		Zoll	4"	8"	16"	24"	32"	40"	56"
	Projektionsfläche (quadratisch)	cm	7 x 7	14 x 14	28 x 28	42 x 42	56 x 56	70 x 70	98 x 98
		Zoll	2.8" x 2.8"	5.6" x 5.6"	11" x 11"	17" x 17"	22" x 22"	28" x 28"	39" x 39"
	DLH4 – 100 W bei 12.4 V (Kunstlicht, 3400 K)	Lux	40456	15584	3476	1430	777	472	260
		Foot candle	3760	1448	323	133	72	44	24
	DLH4 – 150 W bei 24.5 V (Kunstlicht, 3400 K)	Lux	61739	29147	6163	2456	1428	807	417
		Foot candle	5738	2708	573	228	133	75	39
DLH200D (Tageslicht, 5400 K)	Lux	198000	49500	12375	5500	3094	1980	1010	
	Foot candle	18401	4600	1150	511	288	184	94	

Konversions-Faktoren

Um die photometrischen Daten für nicht in den Tabellen aufgeführte Leuchtenkopf/Lampen/Imager-Kombinationen zu erhalten, müssen die jeweiligen Helligkeitswerte mit den entsprechenden Konversionsfaktoren multipliziert werden.

Konversion für Classic Serie und Serie 200 Sundance (mit Kunstlicht-Keramik-Lampe)

DLH200D mit 3200 K Kunstlicht-Keramik-Lampe	= 0.95
DLH4 (150 W) auf 3200 K gedimmt	= 0.82
DLH4 (100 W) 3400 Kunstlicht-Lampe auf 3200 K gedimmt	= 0.66
DLH4 mit 50 W/3400 K Kunstlicht-Lampe	= 0.70
DLH4 mit 50 W/3400 K Kunstlicht-Lampe auf 3200 K gedimmt	= 0.56
DLHM4-300 (150 W) mit 3200 K Kunstlicht-Lampe	= 0.82

Konversion für Classic Serie und Serie 200 mit Imager-Projektionsvorsatz

DLH4 (100 W) 3400 K Kunstlicht-Lampe auf 3200 K gedimmt	= 0.65
DLH4 (100 W) 3400 K mit 2000 Std. Kunstlicht-Lampe	= 0.85
DLH4 (150 W) 3400 K Kunstlicht-Lampe auf 3200 K gedimmt	= 0.80
DLH200D mit 3200 K Kunstlicht-Keramik-Lampe	= 0.75

Konversion für Softlights

DLH200S mit Kunstl.-Keramik-Lampe (3200 K)	= 0.95
DLH400S bei 400-W-Betrieb	= 0.65

PHOTOMETRISCHE DATEN

Classic Serie/Serie 200: Imager-Projektionsvorsatz (Zoom-Objektive)

Abstand	Meter	0.5	1	2	3	4	5	7
	Fuß	1.6'	3.3'	6.6'	9.8'	13.1'	16.4'	23'

70 – 120 mm, f/3.5 (bei 70 mm)	Projektionsdurchmesser	cm	32.5	65	130	195	260	325	455
		Zoll	13"	26"	52"	78"	104"	130"	182"
	Projektionsfläche (quadratisch)	cm	23 x 23	46 x 46	92 x 92	138 x 138	184 x 184	230 x 230	322 x 322
		Zoll	9" x 9"	18" x 18"	36" x 36"	54" x 54"	72" x 72"	90" x 90"	126" x 126"
	DLH4 100 W bei 12.4 V (Kunstlicht, 3400 K)	Lux	9875	3292	780	364	198	130	62
		Foot candle	918	306	73	34	18	12	5.8
	DLH4 150 W bei 24.5 V (Kunstlicht, 3400 K)	Lux	17820	4455	1114	496	279	178	90
		Foot candle	1656	414	104	46	26	17	8.4
	DLH200D (Tageslicht, 5400 K)	Lux	25740	6435	1609	715	402	257	131
		Foot candle	2392	617	150	67	37	24	12

70 – 120 mm, f/3.5 (bei 120 mm)	Projektionsdurchmesser	cm	19.5	39	78	117	156	195	273
		Zoll	7.7"	15"	30"	45"	60"	75"	105"
	Projektionsfläche (quadratisch)	cm	14 x 14	28 x 28	55 x 55	83 x 83	110 x 110	138 x 138	193 x 193
		Zoll	5.5" x 5.5"	11" x 11"	22" x 22"	33" x 33"	44" x 44"	55" x 55"	66" x 66"
	DLH4 100 W bei 12.4 V (Kunstlicht, 3400 K)	Lux	26166	6542	1920	718	476	260	125
		Foot candle	2432	607	178	67	44	24	38149
	DLH4 150 W bei 24.5 V (Kunstlicht, 3400 K)	Lux	46440	11610	2904	1290	726	464	237
		Foot candle	4316	1079	270	120	67	43	22
	DLH200D (Tageslicht, 5400 K)	Lux	69120	17280	4320	1920	1080	691	353
		Foot candle	6424	1606	402	178	100	64	33

85 – 150 mm, f/3.5 (bei 85 mm)	Projektionsdurchmesser	cm	30	60	120	180	240	300	420
		Zoll	12"	24"	47"	71"	94"	118"	165"
	Projektionsfläche (quadratisch)	cm	21 x 21	42 x 42	85 x 85	127 x 127	170 x 170	212 x 212	297 x 297
		Zoll	8.3" x 8.3"	17" x 17"	33" x 33"	50" x 50"	67" x 67"	83" x 83"	117" x 117"
	DLH4 100 W bei 12.4 V (Kunstlicht, 3400 K)	Lux	11160	2790	698	310	174	112	57
		Foot candle	1037	259	65	29	16	10	38051
	DLH4 150 W bei 24.5 V (Kunstlicht, 3400 K)	Lux	16668	4167	1042	463	260	167	85
		Foot candle	1549	387	98	43	24	16	8
	DLH200D (Tageslicht, 5400 K)	Lux	36000	9000	2250	1000	563	360	184
		Foot candle	3346	836	209	93	52	34	17

85 – 150 mm, f/3.5 (bei 150 mm)	Projektionsdurchmesser	cm	17.5	35	70	105	140	175	245
		Zoll	7"	14"	28"	41"	55"	69"	97"
	Projektionsfläche (quadratisch)	cm	12.3 x 12.3	25 x 25	50 x 50	74 x 74	99 x 99	124 x 124	173 x 173
		Zoll	4.8" x 4.8"	9.8" x 9.8"	20" x 20"	29" x 29"	39" x 39"	49" x 49"	68" x 68"
	DLH4 100 W bei 12.4 V (Kunstlicht, 3400 K)	Lux	27144	6786	1697	754	424	271	138
		Foot candle	2523	631	158	70	39	25	13
	DLH4 150 W bei 24.5 V (Kunstlicht, 3400 K)	Lux	47880	11970	2993	1330	748	479	244
		Foot candle	4450	1113	278	124	70	45	23
	DLH200D (Tageslicht, 5400 K)	Lux	99000	24750	6188	2750	1547	990	505
		Foot candle	9201	2300	575	256	144	92	47

Dedocool

Die Dedocool-Leuchten sind für geringe Distanzen und extreme Lichtleistung konzipiert.

Abstand	cm	20	30	40	50
	Zoll	7.9"	11.8"	15.8"	19.7"

		Lamp: 250 W / 24 V				
dedocool	Durchmesser der Lichtkegels	cm	6	7	9	12
		Zoll	2.36"	2.76"	3.54"	4.72"
	Beleuchtungsintensität	Lux	2,390,000	1,130,000	580,000	370,000
		Foot – Candle	222,031	104,997	53,882	34,737
Temperatur	°C	59	42	35	31	
	°F	138.2	107.6	95	87.8	

Series 400: DedoPAR

Drei verschiedene Streuscheiben stehen zur Verfügung um den Abstrahlwinkel zu ändern.

Abstand	Meter	1	2	3	5	10	15	20
	Fuß	3.3'	6.6'	9.8'	16.4'	32.8'	49.2'	65.6'

		Lampe: 575 W (Tageslicht, 5500 K)								
DEDOPAR	ohne Streuscheibe	Beleuchtungsintensität	Lux	1505000	376250	167222	60200	15050	6688	3762
			Foot – Candle	139870	34966	15540	5594	1399	620	350
	Streuscheibe 1	Beleuchtungsintensität	Lux	752500	188125	83611	30100	7525	3345	1882
			Foot – Candle	69934	17483	7770	2793	700	311	175
	Streuscheibe 2	Beleuchtungsintensität	Lux	89250	22313	9916	3570	893	396	223
			Foot – Candle	8295	2073	921	332	83	36	21
	Streuscheibe 3	Beleuchtungsintensität	Lux	36400	9100	4045	1456	364	162	91
			Foot – Candle	3382	846	375	136	34	15	8

Softlights: DLH150S, DLH300S, DLH4x150S, DLH1000S/DLH1000SPLUS, DLH200S, DLH400S

Abstand	Meter	3
	Fuß	9.8'

		Lampe: 150 W / 24 V bei 24.4 V (Kunstlicht, 3400 K)	
DLH150S	Silver Dome, small	Lux	78
		Foot – Candle	7.2
	Silver Dome, medium	Lux	81
		Foot – Candle	7.5

		Lampe: 300 W / 230 V bei 230 V (Kunstlicht, 3200 K)	
DLH300S	Silver Dome, small	Lux	70
		Foot – Candle	6,5
	Silver Dome, medium	Lux	73
		Foot – Candle	6,7

		Lampe: 150 W / 24 V bei 24.4 V (Kunstlicht, 3200 K)	
DLH4 x 150S	Silver Dome, small	Lux	310
		Foot – Candle	29
	Silver Dome, medium	Lux	290
		Foot – Candle	27
	Silver Dome, large	Lux	255
		Foot – Candle	23
	Octodome	Lux	310
		Foot – Candle	29

Abstand	Meter	3
	Fuß	9.8'

		Lampe: 200 W (Tageslicht, 5500 K)	
DLH200S	Silver Dome, small	Lux	245
		Foot – Candle	23
	Silver Dome, medium	Lux	191
		Foot – Candle	18

		Lampe: 400 W bei 575 W (Tageslicht, 5500 K)	
DLH400S	Silver Dome, medium	Lux	645
		Foot – Candle	60
	Silver Dome, large	Lux	724
		Foot – Candle	67
	Octodome	Lux	810
		Foot – Candle	75

		Lampe: 1000 W / 230 V (Tageslicht, 3200 K)	
DLH1000S*	Silver Dome, medium	Lux	225
		Foot – Candle	21
	Silver Dome, large	Lux	220
		Foot – Candle	20
	Octodome	Lux	340
		Foot – Candle	32

* DLH1000SPLUS gleiche Werte wie DLH1000S

DEDOLIGHT PRODUKT-CODE-VERZEICHNIS

36DL400LL	61	DL150	44	DP400CON	28	DSCGP400	26
ADAPTER	54	DL200DHR	31	DP400FH	29	DSCK	45
ADAPTER423	43	DL200THR	31	DP400FS	29	DSCK400	26
BASEH	54	DL300FSL	37	DP400FSF	29	DSCM	59
BASEL	54	DL400HR	18, 19	DP400G	29	DSCOCT	59
BIGPACK1	32, 42	DL500EHC	21	DP400GC	29	DSCP	45
BIGPACK2	32, 42	DL500EHD	21	DP400GG	29	DSCP400	26
CLAMP1	53	DL600GKV	21	DP400GGH	29	DSCS ^{1/2}	45
CLAMP2	54	DL650T27	61	DP400GH	29	DSCS ^{1/2} 400	26
CLAMP3	54	DL750EHF	21	DP400IR	29	DSCST	59
COOLAMP	67	DL750EHG	21	DP400KFS	28	DSCXLW	59
COOLH	55	DL800HX	79	DP400KU	28	DSOCTD	65
COOLSET	67	DL1000FEL	21	DP400LFS	28, 29	DSOCTDT	65
COOLT3	55	DL1000FEP	21	DP400LH	29	DSOCTT	65
DBD2	45	DLBAT54	41	DP400SH	29	DST	53
DBD400	26	DLBAT84-1	41	DP400SHA	29	DST400	26
DBD8	45	DLBAT84-2	41	DP400U	28	DST400S	26
DCAR3	39	DLBAT84-13	41	DPACP	45	DSTFX	53
DCBAT	56	DLBOX	71	DPACP400	26, 29	DSTX	53
DCDP400	58	DLCLAMP	53	DPAR-O	23	DT12-4	38
DCF	47	DLGRIDM	21	DPARBD	23	DT12DC	43
DCHD	56	DLGRIDOCT	19, 21	DPARD1/2/3	23	DT24-1	40
DCHD200-1	57	DLGRIDOCT	19, 21	DPAR-S	23	DT24-3	39
DCHD200-3	57	DLGRIDS	21	DPEYEP	52	DT36-1	25
DCHD3x4	57	DLGRIDXS	21	DPEYESET	29, 52	DT4x150S	36
DCHD3x6	57	DLH1000S	20, 21	DPFS	49	DTCF	47
DCHD400	57	DLH1000SPPLUS	20, 21	DPG	50	DTCF400	26
DCHDCOOL	67	DLH1x150S	35	DPGC	50	DTSB	54
DCHDKA1	56	DLH1x300S	37	DPGG	50	DV6B	53
DCHDM4	56	DLH1x300SDIM	37	DPGGC	50	DWS	53
DCHDX	56	DLH200D	31	DPGGH	49	DXBAT4-3	39
DCPAR	58	DLH200S	31	DPGH	49	HTP150S	37
DDCF	47	DLH4	34	DPGSET	50	HTP200S	37
DDCF400	26	DLH400D	18	DPGSET400	50	HTP300S	37
DEB200BAT	32	DLH400S	19	DPIR	49	HTP400S	37
DEB200BATAB	32	DLH436	25	DPL60M	48	HTP4x150S	37
DEB200BATPAG	32	DLH4x150S	36	DPL85M	48	HTP1000S	37
DEB200D	32	DLH650	24	DPL185M	48	K12B	72
DEB200H	32	DLH650PO	24	DPLS	45	K12M	72, 78
DEB400D	18	DLHAND	54	DPLS400	26	K12S	72
DEB400H	26	DLHM4-300	34	DPLZ120M	48	K200-1	69
DEDOPAR	22	DLHM4-300DMX	34	DPLZ150M	48	K200-3	69
DEXTCHG	32, 42	DLHM4-300SE	34	DPOW200D	70	K24B	73
DFCOL2	47	DLOBA ²	43	DPOW3	39	K24M	73
DFGW30	47	DLOBA ² -AB	43	DPOW4X	37	K24S	73
DFH	45	DLOBA ² -PAG	43	DPOW400D	23	K3x400DB	64
DFH400	26	DLOBA ² -XLR	43	DPOW436	61	K3x400DS	64
DFSW30	47	DLSA	53	DPSH	49	K3x650B	63
DFT30	47	DLSPLIT	42	DPX	48	K3x650S	63
DG1105	54	DLSR1	88	DSBOCT	19, 21	K400DB	62
DGB	46	DLSR2	88	DSBOCTS	19, 21	K400DS	62
DGB8	46	DLSR70	21, 88	DSBSM	21	K436	63
DGCOL	46	DLSR8	88	DSBSS	21	KA1B	75
DGCOL8	46	DLSWI1000	26	DSBSXS	21	KA1M	75
DGMB	46	DLSWI300	32	DSBWM	21	KA1S	75
DGMB8	46	DLTFH	47	DSBWS	21	KA24-4B	77
DGMD	46	DLUMT	53	DSC1	58	KA24-4M	77
DGMD8	46	DLWA	45	DSC1-200	59	KA24B	76
DGND	46	DP1	49	DSC150S	59	KA24M	76
DGND8	46	DP10	49	DSC2	58	KA24S	76
DGRADF03	45	DP2	51	DSC2-200	59	KAC24B	74
DGRADF06	45	DP20	51	DSC300S	59	KAC24M	74
DGRADF09	45	DP3	51	DSC400	59	KAC24S	74
DGRADF400	26	DP30	51	DSCD ^{1/2}	45	KBAT5	87
DGW	46	DP400	28	DSCD ^{1/2} -400	26	KBAT8	87
DH2	53	DP400-70	29	DSCFD	45	KDP400KFS	66
DHF	49	DP400-100	29	DSCFD400	26	KDP400KU	66
DIMTA3	40	DP400-150	29	DSCFS	45	KOB54	87
DL20	44	DP400-185	29	DSCFS400	26	KOB84	87
DL50	44	DP400-230	29	DSCG	45	KPAR	67
DL100	44	DP4002GR	29	DSCG400	26	KPAR-1	67
DL100-24	44	DP4002GR+	29	DSCGP	45	KX	78

MG1106	54	S5M	86
NF1105	54	SBABE-B	81
RE1	88, 89	SBABE-S	81
RE2	88, 89	SJUN-B	81
RE3	88, 89	SJUN-S	81
RE4	88, 89	SM12	80
S1B	82	SM24-1	80
S1M	82	SM24-300	80
S1S	82	SM24P	81
S200-2	70	SSEN-B	81
S200-2M	70	SSEN-S	81
S200-3	70	STUD6L	54
S2B	83	STUD6M	54
S2M	83	STUD6S	54
S2S	83	STUDL	54
S3B	84	STUDL90	54
S3M	84	STUDS	54
S3S	84	STUDV	54
S4	85	SUPERMAX	78
S400D	62		
S5B	86		

An dieser Stelle möchten wir uns bei all den kreativen Lichtgestaltern bedanken, die jeden Tag aufs neue höchste und kompromisslose Ansprüche an unsere Technologie stellen und sie an den Rand des Möglichen treiben. Ohne Eure Unterstützung, Kritik und Inspiration wären wir nicht da, wo wir heute sind.

Wir freuen uns auch in Zukunft auf regen Austausch und die Herausforderung für Euch die hochwertigsten, präzisesten und leistungsfähigsten Lichtwerkzeuge der Welt zu produzieren.

Dedolight

....dedicated to the art of lighting.

Foto Credits

Marek Czarnecki	Titelseite Seite 9, linke Spalte Seite 17 Seite 27, oben
Michel Escourbiac	Seite 8, unten, rechts
Ahmed Ertug	Seite 9, rechte Spalte Spiritual Journey: Sacred Art from the Musée Guimet www.ertug-kocabiyik.com
Chris Parks	Seite 8, Peter Park Portrait www.imagequestmarine.com
Peter Parks	Seite 10, rechte Spalte, unten www.imagequestmarine.com
Taly Noy	Seite 10, linke Spalte
Angel Penchev	Seite 10, recht Spalte, oben
Alex Bercovitch	Seite 27, unten
Marco Erdmann	Seite 29

Alle anderen Fotos von Davor Marinkovic oder dem Dedo-Weigert-Film-Praktikanten-Team.

Gestaltung /Texte:	Dedo Weigert, Mario Klingeberg
Realisierung /Produktion:	Katja Roske, Michael Bauer Roman Hoffmann



DEDICATED TO THE ART OF LIGHTING

PRECISION LIGHTING INSTRUMENTS

Dedo Weigert Film GmbH
Phone: +49 (0)89 356 16 01
Fax: +49 (0)89 356 60 86
Karl-Weinmair-Straße 10
80807 Munich
www.dedoweigertfilm.de
E-mail: info@dedoweigertfilm.de

DEDOTEC USA, INC.
Phone: (413) 229-2550
Fax: (413) 229-2556
48 Sheffield Business Park
Ashley Falls, MA 01222
www.dedolight.com
E-mail: info@dedolight.com

