

 Kenko Tokina

<http://www.tokinacinema.com>

KT Nakano Building

5-68-10, Nakano, Nakano-ku, Tokyo 164-8616, Japan



Tokina

CINEMA ATX

L E N S E S

11-16 mm EF / MFT

使用説明書

Instruction Manual

Bedienungsanleitung

Manuel d'utilisation

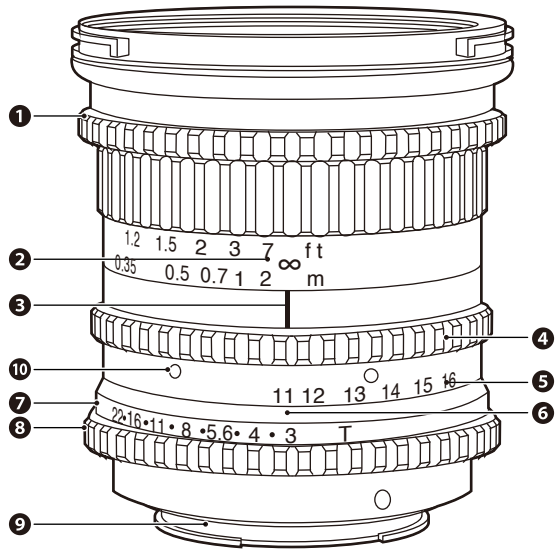

使用説明書

P4-7

各部の名称

- ① マニュアルフォーカスリング
- ② 距離目盛 (ftおよび m)
- ③ 距離目盛指標
- ④ ズームリング
- ⑤ ズーム目盛
- ⑥ ズーム/絞り指標
- ⑦ 絞り目盛
- ⑧ 絞りリング
- ⑨ キヤノンEFマウントまたは
マイクロフォーサーズマウント
- ⑩ ズームピン取り付け穴 (6カ所)

Bedienungsanleitung

P12-15

Beschreibung der Teile

- ① Manueller Fokussiering
- ② Fokulentfernungsskala (ft und m)
- ③ Fokulentfernungsindex
- ④ Zoomring
- ⑤ Brennweitenskala
- ⑥ Zoom/Blendenindex
- ⑦ Blendenskala
- ⑧ Blendenring
- ⑨ EF oder Mikro 4/3-Bajonett
- ⑩ Befestigungslöcher für Zoomstifte (6 Löcher)

Instruction Manual

P8-11

Description of Parts

- ① Manual Focusing Ring
- ② Focus Distance Scale (ft and m)
- ③ Focus Distance Index
- ④ Zoom Ring
- ⑤ Focal Length Scale
- ⑥ Zoom/Diaphragm Index
- ⑦ Diaphragm Scale
- ⑧ Diaphragm Ring
- ⑨ EF or Micro Four Thirds Mount
- ⑩ Insert Holes for Zoom Pins (6 holes)



Manuel d'utilisation

P16-20



Nomenclature

- ① Bague de mise au point manuelle
- ② Echelle de distance (ft ou m)
- ③ Repère de distance de mise au point
- ④ Bague de zoom
- ⑤ Echelle de focale
- ⑥ Repère de zoom et d'ouverture
- ⑦ Echelle d'ouverture
- ⑧ Bague d'ouverture
- ⑨ Monture Canon EF ou Micro 4/3
- ⑩ Orifices d'insertion pour épingle de zoom (x6)

Die folgenden Symbole weisen auf Gefahren hin und dienen Ihrer Sicherheit.



 <p>Warnung</p> <p>Bei Risiken, die zum Tode oder zu schweren Verletzungen bei allen Personen führen können, die diese Ausrüstung nutzen, ohne die Anleitung zu befolgen.</p>	 <p>Vorsicht</p> <p>Bei Risiken, die zu Verletzungen oder Schäden bei allen Personen führen können, die diese Ausrüstung nutzen, ohne die Anleitung zu befolgen.</p>
---	--

Die Darstellung zeigt:



 <p>Vorsicht</p>	 <p>Verbot</p>	 <p>Anweisungen</p>
---	---	--

Für Ihre Sicherheit

Warnung







-  Schauen Sie durch das Objektiv oder durch das auf einer Kamera angebrachte Objektiv nicht ins direkte Sonnenlicht. Netzhautschädigungen und/oder Blindheit können auftreten.
-  Außer Reichweite von Kindern aufbewahren. Das Objektiv ist schwer und kann Verletzungen verursachen, wenn es auf ein kleines Kind herabfällt. Der Objektivriemen stellt eine Erstickengefahr dar. Wenn der Riemen um den Hals gewickelt wird, kann dies zum Ersticken führen.

Vorsicht

-  Stellen Sie sicher, dass das Objektiv sicher an der Kamera befestigt ist und überprüfen Sie, dass es vor der Benutzung in der richtigen Position eingerastet ist. Falls nicht, kann das Objektiv sich von der Kamera lösen und durch den Fall Schäden oder Verletzungen verursachen.
-  Lassen Sie das Objektiv nicht in direktem Sonnenlicht liegen, wo es Licht bündeln und einen Brand verursachen kann.
-  Schauen Sie durch das Objektiv oder durch das auf einer Kamera angebrachte Objektiv nicht ins direkte Sonnenlicht oder in starke Lichtquellen. Netzhautschädigungen und/oder Blindheit können auftreten.









Für Sicherheit beim Benutzen des Objektivs

Vorsicht

-  Wenn das Objektiv auf Ihrer Kamera montiert ist, stellen Sie sicher, dass es korrekt und fest in der richtigen Position angebracht ist. Falls nicht, kann das Objektiv sich von der Kamera lösen und durch den Fall Schäden oder Verletzungen verursachen.
-  Das Objektiv ist ein Präzisionsinstrument. Sie müssen es vorsichtig handhaben und dürfen es nicht fallen lassen, gegen harte Gegenstände schlagen, gewaltsam schütteln oder Druck aussetzen. Andernfalls kann es bei Präzisionsteilen zu Fehlfunktionen kommen.
-  Stellen Sie sicher, das auf die Kamera montierte Objektiv nicht mit zu viel Gewicht zu belasten. Zusätzliches Gewicht kann sowohl bei der Kamera, als auch beim Objektiv Schäden verursachen.
-  Sorgen Sie bei der Benutzung eines großen oder schweren Objektivs für angemessene Stütze unter Objektiv und Kamera, um die Verbindungen nicht zu beschädigen.
-  Stellen Sie sicher, das Objektiv vor tatsächlichen Aufnahmen zu überprüfen und/oder Probeaufnahmen zu machen. Dies wird empfohlen, wenn das Objektiv neu ist und wenn es längere Zeit gelagert wurde.
-  Nehmen Sie keine Veränderungen am Objektiv vor. Dies könnte sowohl bei der Kamera, als auch beim Objektiv zu Fehlfunktionen führen. Die Reparatur eines veränderten Objektivs kann zum Erlischen der Herstellergarantie führen. Entfernen Sie Staub, Schmutz, Sand, Wasser und schädliche Gase und salzhaltige Substanzen vom Objektiv. Benutzen Sie keine organischen Lösemittel wie Farbverdüner oder Benzin zur Reinigung.

Um Schäden am Objektiv, Verletzungen an Ihnen und anderen zu vermeiden, lesen Sie die folgenden Sicherheitsvorkehrungen vollständig, bevor sie die Ausrüstung benutzen. Bewahren Sie diese Sicherheitsanweisung dort auf, wo alle, die das Produkt nutzen, sie lesen können.

Vorsicht

-  **DIE LINSE IST NICHT WASSERDICHT!** Besprühen und tauchen Sie das Objektiv nicht in Wasser. Objektive mit Wasserschäden sind irreparabel.
-  Entfernen Sie Wassertropfen mit einem sauberen, trockenen Tuch. Entfernen Sie Schmutz und Sand mit einem Gebläse. Reinigen Sie es sorgfältig nach Benutzung in der Nähe des Meeres. Salzwasser ist hochkorrosiv.
-  Wasser, das in das Objektiv eindringt, kann Fehlfunktionen verursachen.
-  Benutzen Sie das Objektiv nicht bei hoher Luftfeuchtigkeit oder ergreifen Sie unter solchen Klimabedingungen besondere Vorsichtsmaßnahmen, um Schäden so gering wie möglich und Reparaturkosten niedrig zu halten, befolgen Sie diese Vorsichtsmaßnahmen, wenn Sie in solch einem Klima fotografieren. Bewahren Sie das Objektiv in einer Tasche oder Hülle auf und packen Sie es erst aus, wenn Sie sich an einem Ort mit milderen Temperaturen befinden. Wenn das Objektiv längere Zeit Temperaturen über +40 °C oder unter -10 °C ausgesetzt ist, kann sich das Objektivgehäuse verformen oder es treten Fehlfunktionen des Objektivs auf.
-  Wenn Sie das Objektiv an Ihre Kamera anbringen oder abnehmen, halten Sie es zur besseren Handhabung mit der Vorderseite nach oben.
-  Um Schrammen an der Vorder- und Rückseite zu vermeiden, benutzen Sie stets die Objektivkappen, wenn das Objektiv nicht genutzt wird.
-  Vermeiden Sie es, die Vorder- oder Rückseite zu berühren, um Flecken und Fingerabdrücken vorzubeugen.
-  Entfernen Sie Fingerabdrücke und Flecken mit einem Objektivreiniger und Einwegtüchern für Objektive. Reinigen Sie das Objektiv mit sanften, kreisenden Bewegungen vom Inneren der Linse hin zu den äußeren Rändern.

Technische Daten des Tokina 11-16 Filmobjektivs

• MFT-Grafik

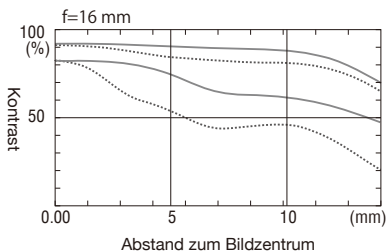
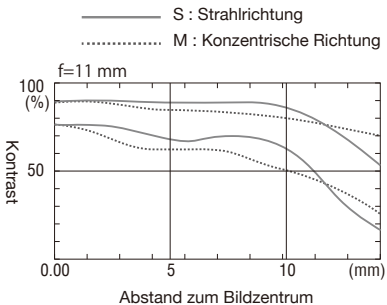

• Objektiv Aufbau

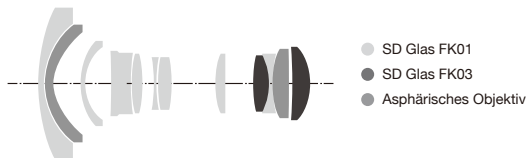

• Leistungstabelle

Verbindung	Canon EF	Mikro-4/3
Brennweite	11-16 mm	
Zoombereich	1,455	
Optischer Aufbau	11 Gruppen / 13 Elemente	
Sensorgröße	Super 35 mm	
Minimale Fokussentfernung	0,35 m (1,15 ft)	
Maximale Makro-Vergrößerung	1 : 11,6	
Zoom-Modus	Drehbarer Zoom	
Anzahl der Offenblenden	9	
Tiefenschärfe	T3 – T22 (F2,8 – F22)	
Filtergröße	77 mm	
Gesamtlänge (von der Verbindung aus)	97,9 mm (91,7 mm)	120,7 mm (116,5 mm)
Durchmesser des vorderen Objektivkopfes	84 mm	84 mm
Maximaler Durchmesser	84 mm	84 mm
Gewicht	0,69 kg	0,78 kg

Befestigen/Abnehmen des Objektivs

Befestigen Sie das Objektiv an der Kamera bzw. nehmen Sie es von der Kamera gemäß der Anweisungen in der Anleitung Ihrer Kamera ab.

*Achten Sie beim Befestigen/Abnehmen des Objektivs darauf, es nicht fallen zu lassen und Stoßschäden zu vermeiden.

Befestigen der Gegenlichtblende

Um die Gegenlichtblende sicher zu befestigen, richten Sie die **IN**-Markierung der Blende an der Indexmarkierung (●) der Blendenbefestigung am Objektiv aus, drehen Sie die Blende im Uhrzeigersinn (von vorne aus betrachtet), bis Sie ein Klicken hören. Dann stellen Sie sicher, dass die Markierungsposition der Blende mit der Position des Blendenindicators auf dem Objektiv übereinstimmt.

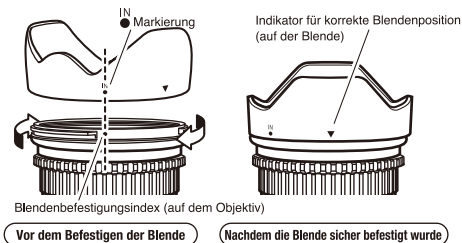

Fokussieren

Dies ist ein Objektiv zur ausschließlich manuellen Fokussierung. Fokussieren Sie durch Drehen des Fokusrings, bis das Bild fokussiert ist oder stellen Sie die gewünschte Fokussentfernung auf der Abstandsskala ein.

Benutzung der Zoomstift

Schrauben Sie den mitgelieferten blauen Zoomstift in eines der Löcher (6 im Zoomring) und Sie können auf einfache Art fokussieren und zoomen.

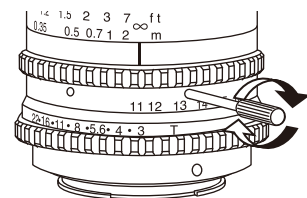

Seien Sie beim Schrauben am Zoomstift vorsichtig. Der Stift muss gerade in den entsprechenden Löchern sitzen. Falls nicht, kann das Gewindeloch überdreht oder beschädigt werden.

Belichtungsmodi

Folgen Sie den Anweisungen in der Anleitung Ihrer Kamera, um die Belichtungsmodi einzustellen.

*Spezifikationen der Objektivbefestigung können nicht verändert werden.

*Das Aussehen, die in diesem Katalog dargestellten Spezifikationen und Zubehörteile können ohne vorherige Ankündigung geändert werden.