

Blackmagic Studio Camera 4K



Die Blackmagic Studio Camera 4K ist die schon heute für Mehrkameraproduktionen in Ultra HD einsatzbereite Live-Broadcastkamera. Mit großflächigem 10-Zoll-Sucher, MFT-Objektivanschluss, Akkuleistung für vier Betriebsstunden, Talkback, Tally-Indikatoren, phantomgespeisten Mikrofonanschlüssen, 12G-SDI-Anschlüssen sowie benutzerumrüstbaren Glasfaseranschlüssen zur Kopplung an Ihren Mischer über ein einziges Kabel. Das hochentwickelte 4K-Modell ist auf 1080 HD umschaltbar – das lässt Sie heute in HD arbeiten und jederzeit startklar für die Produktion in Ultra HD sein.

2 889 €*^{*}

Kamera-Features

Effektive Sensorgröße

13,056 mm x 7,344 mm

Auflösungen und Framerates

HD 720p/50; 59,94; 60

HD 1080p/23,98; 24; 25; 29,97; 30; 50;
59,94; 60

HD 1080i/50; 59,94; 60

Ultra HD 2160p/23,98; 24; 25; 29,97; 30;
50; 59,94; 60

Fokus

Autofokus. Peaking-Modus.

Blendensteuerung

Belichtungsautomatik basierend auf durchschnittlichem Szenenkontrast im Videomodus.

Objektivanschluss

MFT-Bajonett mit elektronischer Blendensteuerung

Bildschirmabmessungen

1 x 10,1 Zoll und Auflösung von 1920 x 1200 Pixeln

Bildschirmtyp

10,1-Zoll TFT-LCD

Bedienelemente

Drucktasten zum Navigieren der Menüs.

Mikrofon

Integriertes Stereomikrofon

Befestigungsmöglichkeiten

2 x 3/8-Zoll-Stativgewinde.

4 x 1/4-Zoll 20 UNC-Gewinde an der Oberseite der Kamera.

3 x 1/4-Zoll 20 UNC-Gewinde links und rechts an der Kamera

Anschlüsse

SDI-Videoausgang

1 x 12G-SDI 10-Bit 4:2:2

SDI-Videoeingang

1 x 12G-SDI

Referenzeingang

1 x Referenzeingang

Glasfaser-Eingang/-Ausgang

12G glasfaserfähiger Ein- und Ausgang
Glasfaser-SFP-Modul ist separat käuflich.

Analoger Audioeingang

2 x XLR Analogaudio, umschaltbar
zwischen Mikrofon- und
Leitungspegeln.
Unterstützt Phantomspeisung.

Analoger Audioausgang

Luftfahrt-Kopfhörer-Ausgang (Fixed
Wing-Stecker) für Talkback und
Audiomonitoring.

SDI-Audioausgang

2 Kanäle in 12G-SDI 48 kHz und 24 bit.
2 Kanäle für Talkback auf Kanal 15
und 16.

Fernbedienung

1 x 2,5 mm LANC-Buchse für Blenden-
und Fokuseinstellung. SDI CCU-
Steuerung über ATEM-Mischer

Computer-Schnittstelle

USB 2.0 Mini-B-Port für Software-
Updates.

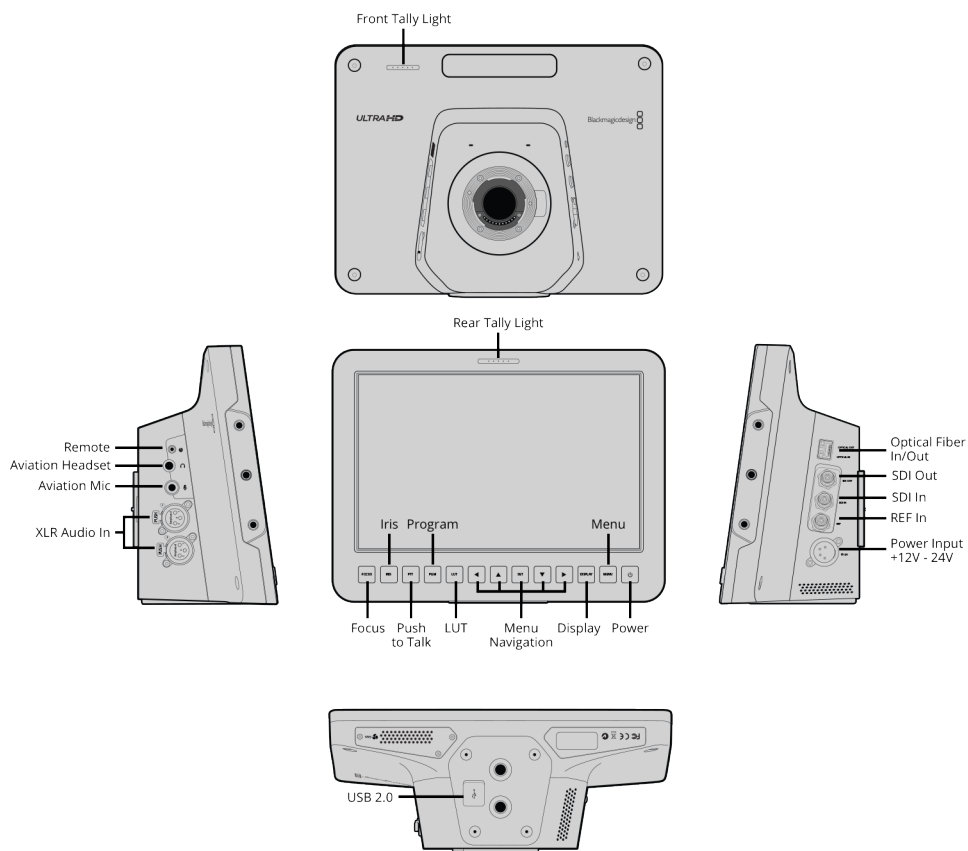

Normen

SDI-Konformität

SMPTE 292M, SMPTE 424M Level B,
Entwurf SMPTE 2081-1, Entwurf SMPTE
2082-1

SDI-Audioabtastrfrequenz

48 kHz und 24-Bit

Software

Inbegriffene Software

Blackmagic Camera Setup Software

Betriebssysteme



Mac OS X 10.10 Yosemite,
Mac OS X 10.11 El Capitan
oder höher.



Windows 8.1 oder
Windows 10.

Strombedarf

Externer Spannungseingang

1 x 4-Stift XLR-Buchse für externe
Stromquellen oder Akku-Aufladung.

Stromanschluss

Integrierter wiederaufladbarer
Lithium-Ionen-Polymer Akku. 11V-24V
DC-Buchse für externen Akkustrom
oder Gebrauch des im Lieferumfang
enthaltenen 12V AC-Adapters.

Laufzeit des eingebauten Akkus

Etwa 3 Stunden

Akku-Ladedauer

Etwa 4 Stunden

Physische Spezifikationen



Umgebungs- bedingungen

Betriebstemperatur

0° bis 40° C (32° bis 104° F)

Lagerungstemperatur

-20° bis 45° C (-4° bis 113° F)

Relative Luftfeuchtigkeit

0 % bis 90 % nicht-kondensierend

Was ist im Lieferumfang enthalten

Blackmagic Studio Camera 4K
Gegenlichtblende und Befestigungsschrauben
Gehäuseverschlusskappe
12 V AC-Adapter

Garantie

Produktgarantie

12 Monate eingeschränkte Herstellergarantie.

Für alle Elemente auf dieser Website gilt das Copyright von Blackmagic Design Pty. Ltd. 2016;
Alle Rechte vorbehalten. Alle Handelsmarken sind Eigentum ihrer jeweiligen rechtmäßigen Besitzer.
*Unverbindliche Preisempfehlung inkl. MwSt zuzüglich Versand- und Zustellungskosten.

Zugelassene Blackmagic Design Reseller